

No. 422012

No. 422013 Wifi FPV HD Kamera

No. 422014 Wifi Action Cam. HD Pro

Payload Altitude AHP+ 2,4 GHz



just play

DE - Gebrauchsanleitung

GB - Instruction

FR - Notice

IT - Istruzione

ES - Instrucciones

16+



DE - Allgemeine Hinweise

JAMARA e.K. übernimmt keine Haftung für Schäden, die an dem Produkt selbst oder durch dieses entstehen, sofern diese auf falsche Bedienung oder Handhabungsfehler zurückzuführen sind. Der Kunde allein trägt die volle Verantwortung für die richtige Bedienung und Handhabung; dies umfasst insbesondere die Montage, den Ladevorgang, die Verwendung bis hin zur Wahl des Einsatzbereiches. Bitte beachten Sie hierzu die Bedienungs- und Gebrauchsanleitung, diese enthält wichtige Informationen und Warnhinweise.

GB - General information

JAMARA e.K. is not liable for any damage caused to the product itself or through this, provided this is due to improper operation or handling errors. The Customer alone bears the full responsibility for the proper use and handling, including without limitation, the assembly, the charging process, the use and choice of the operation area. Please refer to the operating and user instructions, it contains important information and warnings.

FR - Remarques générales

La société JAMARA e.K. n'est pas responsable de dommages, que ce soit au niveau du modèle ou causé par celui-ci, résultant d'une utilisation non appropriée. Seul le client est responsable concernant la mise en oeuvre et l'utilisation conforme du matériel; cela va de l'assemblage, en passant par la charge des accus et allant jusqu'au choix du lieu d'utilisation. Pour cela, veuillez à lire attentivement la notice d'utilisation, elle contient d'importantes informations ainsi que les consignes de sécurité.

IT - Informazioni generali

JAMARA e.K. non è responsabile per danni, sostenute al prodotto stesso o attraverso questo, dovuti ad una gestione non corretta del articolo. Solo il cliente si assume la piena responsabilità per la manutenzione e l'utilizzo corretto dello stesso; questo include il montaggio, la ricarica, l'utilizzo, fino alla scelta della aerea di applicazione. Si prega di notare e rispettare le istruzioni d'uso, questi contengono informazioni e avvertimenti molto importanti.

ES - Información general

JAMARA e.K. no se hace responsable de los daños causados al producto en sí o por medio de esto, a menos que esto se debe al mal funcionamiento o errores de manejo. El cliente solo tiene la responsabilidad completa para el uso y manejo adecuado, incluyendo, sin limitaciones, el montaje, el proceso de carga, el uso de hasta la elección de la zona de aplicación. Por favor, consulte las instrucciones de uso y funcionamiento, contiene información y avisos importantes.

DE - Dieses ferngesteuerte Modell ist kein Spielzeug!

Geeignet für Personen ab 16 Jahren.

Achtung: Kinder unter 36 Monaten unbedingt fernhalten.

ERSTICKUNGSGEFAHR!

Enthält verschluckbare Kleinteile.

GB - This model is not a toy!

Not suitable for people under 16 year.

Warning: Keep away necessarily children under 36 months.

RISK OF SUFFOCATION!

Contains small parts which can be swallowed.

FR - Ce modèle réduit n'est pas un jouet!

N'est pas adapté pour les personnes de moins de 16 ans.

Attention: Garder loin nécessairement enfants de moins de 36 mois.

DANGER D'ETOUFFEMENT!

Contient de petites pièces facilement avalables.

IT - Questo modello non è un giocattolo!

Sconsigliato per persone inferiori di 16 anni.

Attenzione: Tenere lontano assolutamente i bambini inferiori ai 36 mesi.

PERICOLO DI SOFFOCAMENTO!

Contiene pezzi piccoli.

ES - Este modelo no es un juguete!

No apropiado para menores de 16 años.

Atención: Mantenga necesariamente lejos de niños menores de 36 meses.

ASFIXIA!

Contiene piezas pequeñas.



DE - Konformitätserklärung

Hiermit erklärt JAMARA e.K., dass die Produkte, Payload Altitude AHP+ 2,4 GHz, No. 422012, No. 422013, No. 422014* den Richtlinien 2014/53/EU, 2011/65/EU und der Verordnung (EU) 2023/1542 entsprechen.

Der vollständige Text der EU-Konformitätserklärung ist unter der folgenden Internet-Adresse verfügbar: www.jamara-shop.com/Konformitaet

GB - Certificate of Conformity

Hereby JAMARA e.K. declares that the products Payload Altitude AHP+ 2,4 GHz, No. 422012, No. 422013, No. 422014* comply with Directives 2014/53/EU, 2011/65/EU and the regulation (EU) 2023/1542.

The full text of the EU Declaration of Conformity is available at the following Internet address:

www.jamara-shop.com/Conformity

FR - Déclaration de conformité

Par la présente, JAMARA e.K. déclare que les produits Payload Altitude AHP+ 2,4 GHz, No. 422012, No. 422013, No. 422014* sont conformes aux Directives 2014/53/UE, 2011/65/UE et le règlement (UE) 2023/1542.

Le texte intégral de la déclaration de conformité CE est disponible via l'adresse suivante Adresse Internet disponible: www.jamara-shop.com/Conformity

IT - Dichiarazione di conformità

Con la presente JAMARA e.K. dichiara che i prodotti Payload Altitude AHP+ 2,4 GHz, No. 422012, No. 422013, No. 422014* sono conformi alle Direttive 2014/53/UE, 2011/65/UE e il regolamento (UE) 2023/1542.

Il testo integrale della dichiarazione di conformità UE è disponibile al seguente indirizzo Internet: www.jamara-shop.com/Conformity

ES - Declaración de conformidad

Por la presente JAMARA e.K. declara que los productos Payload Altitude AHP+ 2,4 GHz, No. 422012, No. 422013, No. 422014* cumplen con las Directivas 2014/53/UE, 2011/65/UE y el reglamento (UE) 2023/1542.

El texto completo de la declaración de conformidad de la UE está disponible en la siguiente dirección de Internet: www.jamara-shop.com/Conformity

DE

Bitte lesen Sie die komplette Bedienungsanleitung und Sicherheitshinweise sorgfältig durch bevor Sie das Modell in Betrieb nehmen.

GB

Read the complete instructions and security instructions carefully before using the model.

FR

Veuillez lire attentivement et entièrement la notice et les consignes de sécurité avant tout utilisation de ce produit!

IT

Vi preghiamo di leggere attentamente la istruzione completa e Istruzioni per la sicurezza prima di usare il modello.

ES

Lea atentamente la instrucción completa y seguridad antes de poner el modelo en funcionamiento!

DE - Achtung!

Vor dem Betrieb:

Erst das Modell und dann den Sender einschalten.

Bei Beendigung:

Arrestieren Sie das Modell und dann den Sender ausschalten.

- Betreiben Sie Ihr Modell niemals in Distanzen die außerhalb Ihrer Sichtweite liegen. Sowohl die max. Sichtweite als auch die max. Reichweite Ihres Modells hängen von vielen Faktoren wie Witterung, Einsatzort und vorhandenen Störfrequenzen ab. Führen Sie deshalb vor jedem Einsatz mit einer zweiten Person, die das Modell während des Tests sicher fixiert hält, einen Reichweitentest durch und prüfen Sie auch wie sich das Modell während des Betriebs bei einem Signalausfall wie z.B. bei leeren Senderbatterien oder ausgeschaltetem bzw. ausgefallenem Sender verhält.

GB - Attention!

Before operating:

Switch the model on first then the transmitter.

When finished:

First switch off the model then the transmitter.

- Never operate your model beyond sight. Both the maximum visibility as well as the max. range of your model will depend on many factors such as weather, location and interfering frequencies. Therefore, before each use perform a range test with a second person securely holding the model and also check how the model reacts if there is a signal failure e.g. when empty transmitter batteries are installed.

FR - Attention!

Avant l'utilisation:

Allumez en premier modèle puis seulement votre l'émetteur.

Après utilisation:

Arrêtez le modèle en premier puis votre radiocommande.

- N'utilisez jamais le modèle à une distance hors de votre visibilité. La visibilité maximale ainsi que la portée maximale dépendent de plusieurs facteurs tels que le temps, le lieu d'utilisation et les présentes fréquences perturbatrices. Pour cela, avant chaque usage, veuillez effectuer un test de visibilité et de portée avec une deuxième personne qui tient le modèle fixé et vérifiez les réactions du modèle en usage en cas de pertes de signal due par exemple à des piles usées ou à un émetteur éteint.

IT - Attenzione!

Prima dell'uso:

Accendete prima il modello e poi la trasmittente.

Dopo l'uso:

Spegner prima il modello e poi la trasmittente.

- Non utilizzare il suo modello fuori della distanza di vista. Sia la visibilità come la portata massima del vostro modello dipendono da molti fattori, come il tempo, disturbo di frequenza e il luogo di utilizzo. Eseguire un test prima di ogni utilizzo del modello con una seconda persona che tiene fissato il modello. Con questa procedura potete testare come reagisce il modello durante la perdita del segnale causato per esempio da una batteria scarica oppure la radio spenta.

ES - ¡Atención!

Antes del uso:

Encender primero el modelo, y después la emisora.

Después del uso:

Apagar primero el modelo, y después la emisora.

- No utilizar su modelo fuera de la distancia de visibilidad. Tanto la visibilidad como la capacidad máxima de su modelo depende de muchos factores, tales como el tiempo, frecuencia de interferencia y el lugar de utilización. Realice una prueba antes de cada uso del modelo con una segunda persona que fija el modelo. Con este procedimiento se puede comprobar cómo el modelo reacciona durante la pérdida de señal causada por ejemplo por una batería descargada o la emisora apagada.

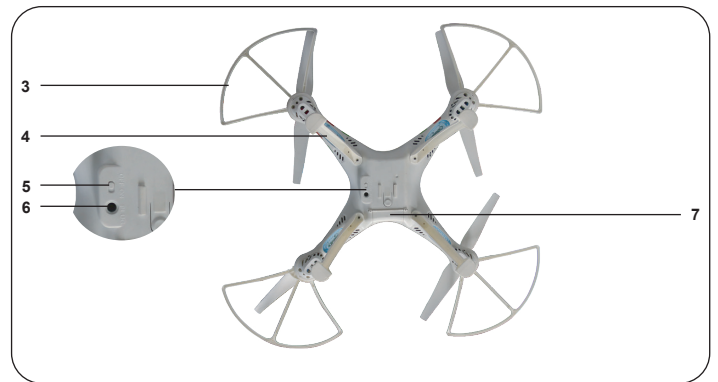
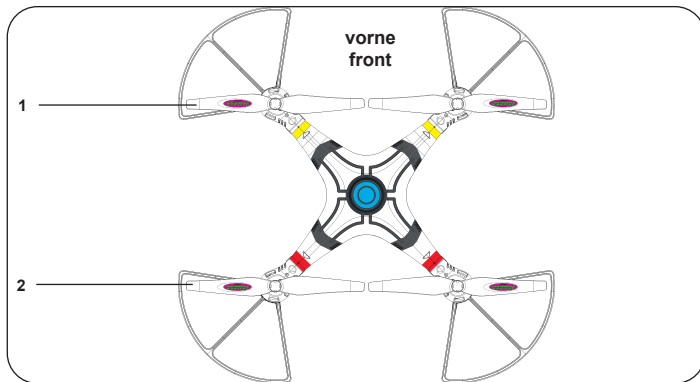

DE

Bezeichnung der Komponenten

1. Rotorblätter vorne
2. Rotorblätter hinten
3. Rotorschutz
4. Landegestell
5. Ein-/Ausschalter
6. Anschluß Kamera
7. Akkufach

GB

Component Description

1. Rotor blades, front
2. Rotor blades, rear
3. Protecting ring
4. Landing gear
5. On-Off Switch
6. Camera connection
7. Battery compartment

FR

Désignations des différentes pièces

1. Pales du rotor avant
2. Pales du rotor arrière
3. Protection contre les pales du rotor
4. Patin d'atterrissage
5. Interrupteur On/Off
6. Connexion pour caméra
7. Compartiment de la batterie

IT

Denominazione dei componenti

1. Pales del rotore avanti
2. Pales del rotore indietro
3. Protezione dei rotori
4. Carello
5. Interruttore ON/OFF
6. Collegamento per fotocamera
7. Compartimento della batteria

ES

Descripción de las diferentes partes

1. Palas rotor delante
2. Palas rotor atrás
3. Protección de las palas del rotor
4. Patines de aterrizaje
5. Interruptor On/OFF
6. Conexión para cámara
7. Compartimiento de la batería

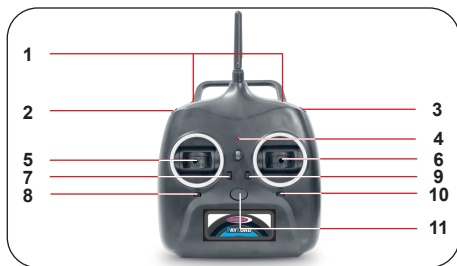

DE - Fernsteuerung

1. ohne Funktion
2. Einsteiger-/Fortgeschrittenen-/Expert-Modus/Not-Stop
3. Flipmodus / Mode 2/4
4. Power LED
5. Gasknüttel / Gieren
6. Steuerhebel Nick/Roll (links/rechts, vorwärts/rückwärts)
7. Kompass-/Flyback-Funktion
8. Trimmung A
9. Trimmung B
10. Trimmung C
11. Ein-/Ausschalter
12. Batteriefach

Batterien in Sender einlegen

Auf Polarität achten.

GB - Transmitter

1. without function
2. Speed select/Emergency-stop
3. Flip mode / Mode 2/4
4. Power LED
5. Speed control stick/Rudder
6. Nick/Roll control stick (left/right, forward/backward)
7. Compass / Flyback function
8. Trim slider A
9. Trim slider B
10. Trim slider C
11. Power switch
12. Battery cover

Fitting the transmitter batteries

Observe the polarity.

FR - Emetteur

1. sans fonction
2. Débutant/Avancé/Expert Arrêt d'urgence
3. Mode de Flip / Mode 2/4
4. Power LED
5. Gaz-/manche d'anti-couple
6. Manche Roll-/Nick (droite/gauche, avant/arrière)
7. Fonction boussole / Flyback
8. Trim A
9. Trim B
10. Trim C
11. Interrupteur On/Off
12. Compartiment pour piles

Mise en place des piles dans l'émetteur

Respectant la polarité.

IT - Trasmittente

1. senza funzione
2. Principiante/Avanzato/Espresso Spegnimento di emergenza
3. Flip mode / Modo 2/4
4. Power LED
5. Leva Gas/Coda
6. Leva Roll/Nick (destra/sinistra, avanti/indietro)
7. Funzione Bussola / Flyback
8. Trim A
9. Trim B
10. Trim C
11. Interruttore ON/OFF
12. Compartimento batteria

Montaggio delle pile nella trasmittente

Rispettando la polarità.

ES - Emisora

1. sin función
2. Principiante/Avanzado/Experto Parada de emergencia
3. Flip mode/ Mode 2/4
4. Power LED
5. Gas/dirección palanqua
6. Roll-/Nick palanqua (izquierda/derecha, delante/atraz)
7. Función brújula / Flyback
8. Equilibrio A
9. Equilibrio B
10. Equilibrio C
11. Interruptor ON/OFF
12. Compartimento de la batería

Instalación de las pilas en la emisora

Preste atención a la polaridad

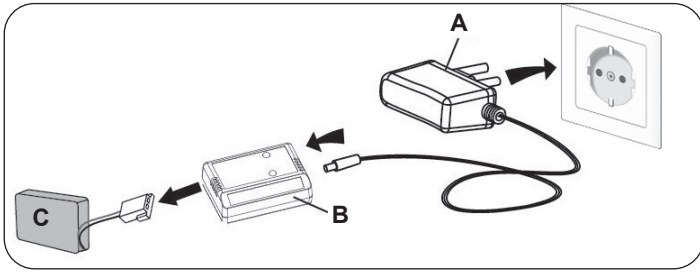

DE - Flugakku aufladen

Trennen Sie die Steckverbindung vom Modell zum Akku. Schließen Sie das Steckernetzteil (A) an eine Wechselstromsteckdose an und stecken Sie die Ausgangsleitung des 12 V Netzteils in die Eingangsbuchse des Ladegeräts (B). Die rote (Power) und die grüne LED (Laden) leuchten auf, sie zeigen Ladebereitschaft an. Die Power LED signalisiert, dass das Ladegerät Strom bekommt, die Lade-LED zeigt an dass der Ladevorgang läuft. Schließen Sie den LiPo-Akku (C) mit seinem Balanceranschluss (3-polig) am Ausgang der Ladebox an, die Lade LED wechselt die Farbe. Wenn der Ladevorgang beendet ist, wechselt die LED erneut die Farbe. Sollte die Power LED beim Anschluss des Akkus nicht die Farbe wechseln, ist der Akku bereits voll aufgeladen.

Nach etwa 180 min. ist der Ladevorgang abgeschlossen, die Flugzeit bei vollgeladenen Akku beträgt ca. 7 - 10 Min.

Wichtig!

Lassen Sie dem Modell nach jedem Einsatz genügend Zeit um abzukühlen bevor Sie es wieder in Betrieb nehmen. Beim Verwenden eines etwaigen Tauschakkus muss zwischen jedem Akkuwechsel mindestens eine Abkühlphase von 8 Minuten eingehalten werden bis das Modell wieder betrieben wird. Bei Überhitzung kann Beschädigung der Elektronik oder Brandgefahr die Folge sein.

Wichtige Hinweise:

Wenn sich der Akku während des Ladevorgangs erwärmt, trennen Sie ihn bitte umgehend vom Ladegerät, damit der Akku nicht zerstört wird. Setzen Sie niemals ein anderes Ladegerät ein, der Akku könnte zerstört werden. Nach einem Flug ist der Akku u.U. stark erwärmt. In diesem Fall muss der Akku erst ca. 30 Min. lang abkühlen bevor er wieder aufgeladen wird. Bringen Sie einen LiPo-Akku niemals mit einer offenen Flamme in Berührung, es besteht Explosionsgefahr.

Achtung!

Das Modell ermöglicht eine sehr hohe Zuladung und kann mit verschiedenen Geräten (Tragevorrichtungen etc.) bestückt werden. Die max. Zusatztraglast beträgt bis zu 350 Gramm. Die Zuladung sollte an der Unterseite des Modells befestigt werden und muß gut ausbalanciert werden. Beachten Sie dass sich die max. Akkulaufzeit ansteigend zur Traglast deutlich verringert.

GB - Recharging the flight battery

Disconnect the connector from the model to the battery. Plug the charger (A) into an AC outlet and the 12 V output from the converter into the charger box (B). Both of the red (power) and green (charger) indicators will illuminate indicating that the charger is ready. The Power Indicator indicates that the power supply is connected and the Charger Indicator shows the output voltage. Connect the LiPo battery (C) to the balancer socket (3 pole) of the charger. The charging indicator will change the color to show it is charging. Once the charging indicator changes the color again, charge has been completed. In case the charging indicator on the charger does not change the color once you have connected the battery pack, then the battery pack is already fully charged.

The charging process should take approx. 180 min. and should give you approx. 7 - 10 min. flying time.

Important!

Let the model cool off sufficiently after each use before putting it back into operation. When using an additional battery let it cool off for minimum 8 minutes until the model is operated again. Overheating can damage the electronics or may result in fire.

Note:

If the battery heats up during charging, disconnect it. Failure to do so may destroy the battery. After flying the battery will be hot, allow it to cool for app. 30 minutes before charging. Never allow batteries to come into contact with open fire as this may cause the batteries to explode.

Attention

The model allows a very high payload. Various devices such as support devices, carriage supports etc can be assembled. The max. additional load are up to 350 grams. The load should be fastened to the underside of the model, and must be well balanced. Note that the max. battery life will be reduced significantly.

FR - Respectant la polarité.

Charge de l'accu de propulsion Coupez le connecteur de l'modele à l'accu. Branchez l'alimentation du chargeur (A) sur une prise secteur. Branchez la sortie de l'alimentation 12V sur l'entrée du chargeur (B). La LED rouge (power) et la LED verte (chargeur) s'allument, elles indiquent que le chargeur est prêt. Branchez votre accu Lipo (C) sur le chargeur par la prise d'équilibrage (3 pôles). L'intensité lumineuse de la chargeur LED change, celle-ci est plus ou moins claire en fonction de l'état de charge de votre accu. Le processus de charge est terminé lorsque la LED de charge passe à nouveau dans sa couleur initiale. Si la couleur de la LED ne devait pas changée, cela signifie que l'accu est déjà complètement chargé.

La charge est complète après environ 180 minutes et la durée de vol est de l'ordre de 7 - 10 minutes.

Important!

Après chaque utilisation, avant de remettre le modèle en marche, laissez-le suffisamment le temps de refroidir. Laissez une phase de 8 minutes de refroidissement lorsque vous utilisez une batterie de rechange pour redémarrer le modèle de nouveau. En cas de surchauffe, les composants électroniques peuvent être endommagés ou un risque d'incendie peut survenir.

Remarque importante:

Si votre accu venait à chauffer fortement lors du processus de charge, séparez celui-ci immédiatement du chargeur afin que l'accu ne soit pas détruit. Après un vol, votre accu est chaud. Dans ce cas, laissez le refroidir environ 30 minutes avant de le recharger. N'utilisez jamais un flamme vive dans les environs immédiats de votre accu LiPo et surtout ne rentrez pas en contact avec celui-ci, il y a danger d'explosion.

Attention!

Le modèle permet une charge très élevée et peut être chargé avec différents dispositifs (chargement, etc.) La charge maximale est de 350 grammes. La charge doit être fixée à la partie inférieure du modèle, et doit être bien équilibré. A noter que la durée de la batterie (autonomie) diminue, en augmente la charge.

IT - Carica della batteria di potenza

Scollegare il collegamento tra la batteria e il modello. Collegare il caricabatterie (A) alla presa di corrente. Collegare l'uscita dell'alimentatore (12 V) sull'entrata del caricabatteria (B): si illumineranno sia il LED power o che LED carico, indicando così che il caricabatteria è pronto. Il led rosso (power) indica che il caricabatteria è alimentato, mentre il ed verde (carico) indica a tensione d'uscita. Collegare la vostra batteria LiPo (C) sulla presa a tre uscite dell'equilibratore di tensione, il LED cambia colore. Il caricamento è completato quando il LED cambia di nuovo il colore. Se il LED non cambia colore, la batteria è già carica.

La ricarica è completata in 180 min' e la durata del volo è mediamente di 7 - 10 min.

Importante!

Lasciate che il modello dopo ogni utilizzo il tempo sufficiente per raffreddarsi prima di rimetterlo in funzione. Quando si utilizza delle batterie per cambio deve essere rispettato una fase di raffreddamento di 8 minuti tra ogni cambio della batteria prima di rimetterlo in funzione. Il surriscaldamento può danneggiare l'elettronica o pericolo d'incendio possono essere le conseguenze.

Nota importante:

Se notate che la vostra batteria appena collegata per la ricarica riscalda fortemente, staccatela immediatamente! Per evitarne la distruzione. Lasciate raffreddare la batterie dopo un volo prima di ricaricarle. Evitate di avvicinare fiamme libere alle batterie LiPo evitando assolutamente di avvicinarle a forti fonti di calore, perché potrebbero esplodere.

Attenzione!

Il modello consente un carico molto alto e può essere caricato con vari dispositivi (dispositivi di carico, ecc). Il carico massimo aggiuntivo fino a 350 grammi. Il carico deve essere fissato alla parte inferiore del modello, e deve essere ben bilanciata. Si noti che la durata della batteria (l'autonomia) diminuisce, aumentando il carico.

ES - Cargar la batería principal

Desconecte el conector del modelo a la batería. Conecte el enchufe de alimentación (A) en una toma de corriente y conecte el alimentación de 12 V en el enchufe de entrada del cargador (B). La LED rojo (power) y verde (carga) se iluminan, indicando que está listo para cargar. El LED power indica que la alimentación funciona, el LED carga muestra que esta en función la carga. Conecte la batería LiPo (C) con su conexión de equilibrador (3 polos) a la salida de la caja de carga, el LED de carga va a cambiar el color. Cuando la carga se ha completado el LED va a cambiar de nuevo el color. Si cuando conectes la batería no cambia el color, significa que la batería esta completamente cargada.

Tempo de carga: 180 min.,
Tempo de vuelo: 7 - 10 min

¡Importante!

Deje que el modelo después de cada uso el tiempo suficiente para enfriarse antes de volver a ponerlo en funcionamiento. Cuando se utiliza baterías para cambiar se tiene que respetar una fase de enfriamiento de 8 minutos entre cada cambio de las baterías antes de ponerlo de nuevo en funcionamiento. El sobrecalentamiento puede dañar la electrónica o peligro de incendio pueden ser la consecuencia.

Aviso importante:

Si la batería se calienta demasiado durante la carga, desconéctelas rápidamente del cargador, así evitará que se estropee. Normalmente, tras volar la batería se habrá calentado. En estos casos, se debe dejar enfriar la batería durante 30 minutos antes de volver a cargarla. Nunca exponga una batería LiPo a una llama, podría provocar una explosión.

Atención!

El modelo permite una muy alta capacidad de carga y pueden ser ensamblados con diferentes aparatos (soporte, etc). El max. carga adicional es 350 gramos. La carga debe fijarse a la parte inferior del modelo y debe estar bien equilibrado. Tenga en cuenta que la máx. duración de la batería cada vez mayor reduce significativamente la carga.

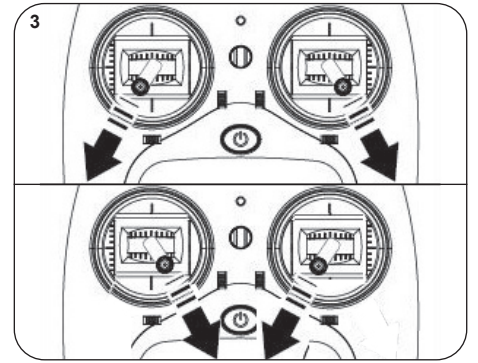
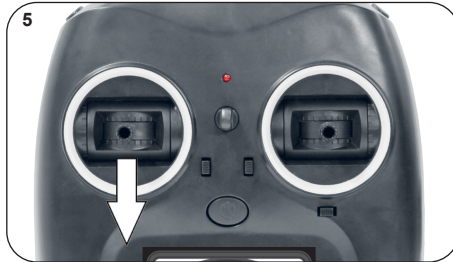
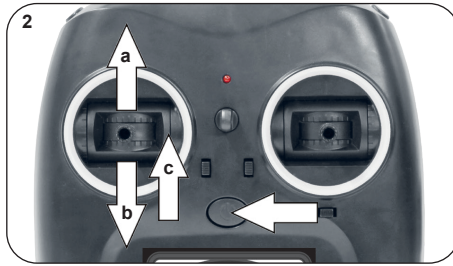
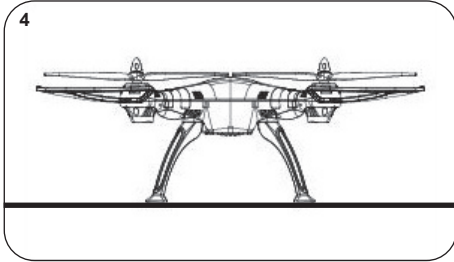
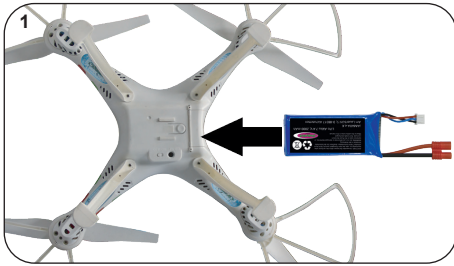

DE - Binden von Sender und Modell

- Legen Sie den Akku ins Akkufach des Modells ein, verbinden den Akkuanschluss mit dem Anschluss im Modell und verschließen das Akkufach wieder. Schalten Sie das Modell ein und stellen es auf eine waagrechte Oberfläche. Es fängt an zu blinken und befindet sich im Bindemodus.
- Lassen Sie die beiden Steuerhebel in der Mittelstellung und schalten den Sender ein. Der Sender blinkt und befindet sich im Kalibrierungsmodus für den linken Steuerhebel. Drücken Sie den linken Steuerhebel einmal nach vorne (a), ziehen ihn komplett zurück (b) und lassen ihn wieder in die Mittelstellung (c). Der Sender hört auf zu blinken, das Modell ist gebunden und der linke Steuerhebel ist kalibriert. Vor jedem Start sollten Sie eine Auto-Kalibrierung vornehmen (siehe Seite 5).
- Um das Modell zu entsichern bringen Sie beide Steuerhebel 45 Grad nach unten/außen oder 45 Grad nach unten/innen (Bild 3). Die Rotoren beginnen im Leerlauf zu drehen und das Modell ist bereit abzuheben.
- Das Modell reagiert nun auf die Steuerbefehle am Sender. (siehe Flugübungen Seite 6)
- Um das Modell wieder zu landen ziehen Sie den linken Steuerhebel nach unten. Wenn das Modell auf dem Boden aufsetzt und Sie den linken Steuerhebel weiterhin unten halten, wird das Modell wenn es vollständig aufgesetzt hat die Rotoren abschalten und das Modell ist wieder gesichert.
- Das Modell kann auch auf die Schnelle z.B. in einer Notsituation gesichert werden. Drücken Sie dazu z.B. 3 Sek den Not-Stop-Knopf (Bild 6). Die Rotoren stoppen ohne Verzögerung. Sollte das Modell noch in der Luft sein während Sie diese Notstallfunktion ausführen stürzt das Modell unweigerlich ab.
- Um das Modell ganz abzuschalten schalten Sie immer zuerst das Modell aus und entnehmen den Akku und schalten Sie anschließend durch längeres drücken des Ein-/Ausalters am Sender diesen aus.

GB - Binding the Model with the Transmitter

- Insert the battery into the battery compartment. Connect the battery with the model and close the battery compartment. Switch on the model and place the model on level surface. It should start blinking to show it is in binding mode.
- Leave both control sticks in neutral position and switch on the Transmitter. The Transmitter will blink and is then in calibrating mode for the left control stick. Push the left control stick forward, then right back and let it go back into neutral position. The Transmitter should stop blinking, the model is bound and the left control stick is calibrated. Before each start should an auto-calibration function (see page 5).
- To unlock the model press both control sticks 45 degree down and outwards or down and inside (see pic 3). The rotor blades will start turning in idle and ready to lift off.
- The model now reacts to the control input of the transmitter (check flight exercise page 6/7).
- To land the model pull the left control stick down. Once landed and the left control stick is still pressed downwards and the model is full landing, the rotors will stop turning and the model is secured.
- The model can also be secured instantly if required e.g. in an emergency situation. Press the emergency stop button about 3 seconds (see pic. 6). In case the model is still in the air while performing this input it will crash to the floor.
- To completely switch off the model, always switch off the model first and remove the battery. Hold down the On/Off switch on the transmitter to switch the transmitter off.

FR - Connecter le modèle à la radiocommande

- Insérez la batterie à l'intérieur du compartiment de la batterie du modèle, branchez le connecteur de la batterie à la sortie dans le modèle et refermez ainsi le compartiment de la batterie. Mettez en marche votre modèle et placez l'ensemble sur une surface horizontale plane. Celui-ci commence à clignoter et se trouve ainsi en mode connexion.
- Laissez les deux leviers de commande en position neutre et mettez en marche votre radiocommande. L'émetteur clignote et peut être synchronisé avec le levier de commande gauche. Poussez le levier de commande gauche une fois vers l'avant (a), et tirez le complètement une fois vers vous (b) et laissez-le revenir à sa position de départ (c). L'émetteur cesse maintenant de clignoter, le modèle est connecté et le levier de commande gauche a été calibré. Avant chaque décollage, vous devez activer la fonction Auto-synchronisation (voir page 5)
- Afin de déverrouiller le modèle pousser le levier de commande à 45° vers le bas / extérieur ou vers le bas vers l'intérieur (image 3). Les hélices commencent à tourner au ralenti et le modèle est prêt à décoller.
- Le modèle répond maintenant aux commandes de l'émetteur (voir essai de vol pages 6 / 7).
- Pour atterrir le modèle de nouveau, glissez le levier de commande gauche vers le bas. Lorsque le modèle atterrit et si vous maintenez le levier de commande gauche vers le bas est lorsque le modèle a complètement atterri, les hélices cessent de tourner et le modèle est ainsi de nouveau verrouillé. Le modèle est de nouveau verrouillé. Vous pouvez également passer à un verrouillage d'urgence. Portez les deux leviers jusqu'à 45° vers l'extérieur bas. Les hélices s'arrêtent ainsi de fonctionner ainsi le modèle est de nouveau verrouillé. Si vous activez cette fonction en cours de vol, le modèle subira inévitablement une chute libre.
- Pour éteindre le modèle, éteignez toujours le drone en premier, puis retirez la batterie, et enfin un appui long environ pendant 3 secondes sur le bouton On/Off de la radiocommande (image 6). Les hélices s'arrêtent de suite. Si le modèle est encore en cours de vol, tout en effectuant cette fonction d'arrêt d'urgence le modèle se bloquera de suite.
- Pour désactiver le modèle, éteignez toujours le modèle en premier et retirez la batterie, puis éteignez ensuite la radiocommande par un appui long sur la touche on/off.

IT - Binding della radio e modello

- Inserire la batteria nel vano batteria del modello, collegare il collegamento della batteria con l'attacco nel modello e richiudere il vano batteria. Accendere il modello e il binding deve avvenire su un tavolo oppure per terra. Inizia a lampeggiare e si trova in modalità di binding.
- Lasciare le due leve di controllo in posizione centrale e accendere la radio. La radio lampeggia e si trova nella modalità di calibrazione per la leva di controllo sinistra. Premere la leva sinistra di controllo una volta in avanti (a), tirare completamente indietro (b) e lasciarlo in posizione centrale (c). La radio smette di lampeggiare, il modello è bindato e la leva di controllo sinistra è calibrata. Prima ogni volare consigliamo di effettuare un'auto-calibrazione (vedere pagina 5)
- Per sbloccare il modello portare entrambi le leve di controllo a 45 gradi verso il basso/esterno oppure verso basso/interno (immagine 3). I rotori iniziano a girare a vuoto e il modello è pronto a decollare.
- Il modello risponde ai comandi di controllo sulla radio (vedi esercizi di volo su pagina 6/7).
- Per atterrare il modello tirare la leva sinistra di controllo verso il basso. Se il modello atterra sul pavimento e si continua a tenere la leva sinistra di controllo verso il basso i rotori smettono di girare e il modello è nuovamente bloccato. Il modello può anche essere bloccato in fretta ad esempio in una situazione di emergenza. Portare entrambi le leve di controllo a 45 gradi verso il basso/esterno. I rotori si fermano immediatamente. Se il modello dovrebbe essere ancora in aria durante l'esecuzione della funzione di bloccaggio d'emergenza, il modello cade inevitabilmente.
- Premere per circa 3 secondi il pulsante di arresto per un spegnimento di emergenza (Figura 6).

- Per spegnere il modello completamente, spegnere sempre per primo il modello e rimuovere la batteria dopo di che spegnere premendo più a lungo l'interruttore ON/OFF della radio.

ES - Binding de la emisora y modelo

- Inserte la batería en el compartimiento de la batería del modelo, conecte la conexión de la batería con la conexión en el modelo y cerrar el compartimiento de la batería. Encienda el modelo y lo pone en una superficie horizontal. Comienza a parpadear y se encuentra en el modo de binding.
- Dejar las dos palancas de control en la posición central y encender la emisora. La emisora parpadea y se encuentra en el modo de calibración para la palanca de control izquierda. Pulse la palanca de control izquierda una vez hacia adelante, tire completamente hacia atrás y dejarlo en la posición central. La emisora deja de parpadear, el modelo está bindado y la palanca de control izquierda está calibrado. Antes del inicio siempre se debería hacer una calibración automática. (véase página 5)
- Para desbloquear el modelo llevar la dos palancas de control a 45 grados hacia abajo/exterior o hacia abajo interior (véase imagen 3). Los rotors comienzan a girar en vacío y el modelo está listo para despegar.
- El modelo responde a los comandos de control de la emisora (mirar los ejercicios de vuelo en página 6/7).
- Para aterrizar el modelo, tirar la palanca de control izquierda hacia abajo. Si el modelo aterriza en el suelo y se continúan a mantener la palanca de control izquierda hacia abajo los rotors dejan de girar y el modelo está bloqueado de nuevo, cuándo el modelo ha aterrizado enterizo.
- El modelo también se puede bloquear con prisa, por ejemplo en una situación de emergencia. Pulse el botón de emergencia por 3 segundos (Véase imagen 6). Los rotors se detienen inmediatamente. Llevar la palanca de control hacia 45 grados hacia abajo/exterior. Si el modelo todavía está en el aire mientras se realiza la función de bloque de emergencia, el modelo cae inevitablemente.
- Para apagar el modelo completamente, apagar siempre primero el modelo y quitar la batería y después apagar a través mantener pulsado el interruptor de ON/OFF en la emisora.

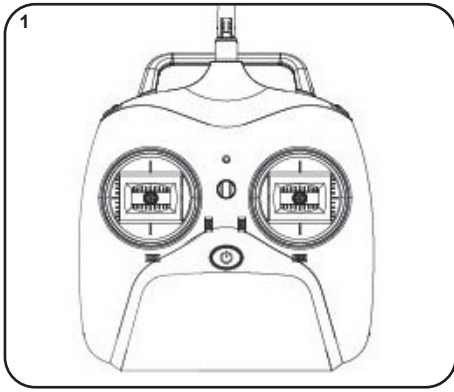

DE - Automatische Kalibrierung

Sollte das Modell sich gar nicht austrimmen lassen oder unkontrolliert reagieren führen Sie die Auto-Trimfunktion aus. Es empfiehlt sich die Funktion vor jedem Start auszuführen.

1. Stellen Sie sicher das alle Trimmregler in der Mitte stehen (Seite 5) Die Mittelstellung wird durch einen längeren Piepton signalisiert.
2. Stellen Sie das Modell auf eine waagrechte Oberfläche und bringen Sie vor dem Flug die beiden Steuerknüppel für ca. 6 Sek. um 45° nach links unten bis die LEDs am Modell blinken.
3. Anschliessend für ca. 6 Sek. Um 45 Grad nach rechts unten bis die LEDs am Modell blinken. Lassen Sie die beiden Steuerknüppel los und die LED's am Modell leuchten dauerhaft und zeigen an, dass die automatische Kalibrierung erfolgreich abgeschlossen ist. Durch diese Kalibrierung wird auch autom. die Kompassrichtung neu abgespeichert in die Richtung in die das Modell während der Kalibrierung zeigt.

GB - Automatic calibration

In case the model is not trimable or reacts uncontrollable perform the auto calibration. It is advisable to perform this operation before every start.

1. Make sure that all trim controls are in neutral (page 5), the neutral position is signalled by a longer beep.
2. Place the model on level surface and bring both control sticks 45° to the bottom left for approx. 6 seconds until the LEDs on the model blinking.
3. Bring both control sticks 45° to the bottom right for approx. 6 seconds until the LEDs on the model blinking. Let go the control sticks back to neutral and the lights on the model stop blinking and keep shining - this indicates that the automatic calibration was successful. By this calibration the compass direction automatically gets set in the direction in which the model shows during the calibration process.

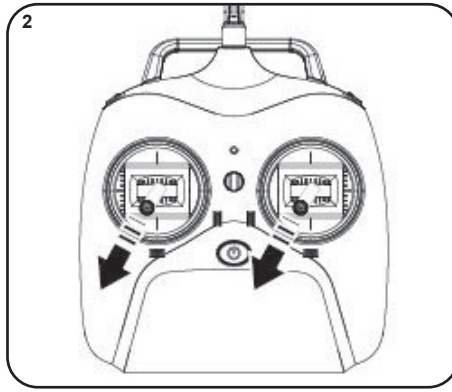

FR - Calibrage automatique

Si le modèle ne se fait pas centrer ou réagit de manière intempestive, vous devez exécuter la fonction autocentrage. Il est conseillé d'effectuer la fonction avant chaque envol.

1. Assurez-vous que toutes les commandes de compensation sont dans le centre (page 5). La position centrale est indiquée par un bip long.
2. Marque et modèle sur une surface horizontale et appuyer les 2 leviers de commande vers le bas à gauche pendant environ 6 secondes dans un angle de 45° pendant jusqu'à ce que les LED autour du modèle commencent par clignoter.
3. Puis vers le bas jusqu'à ce que les LED clignotent pendant environ 6 seconde dans un angle de 45 degrés vers la droite du modèle.. Relâchez les 2 leviers et les LED s'allument de manière continue, ce qui prouve que l'auto-synchronisation s'est achevée avec succès. Par l'auto-synchronisation, la nouvelle direction pour la boussole est aussi redéfinie

IT - Calibrazione automatica

Se il modello non può essere trimmato o reagisce in modo incontrollato, eseguire la funzione di auto-trim. È consigliabile eseguire la funzione prima di ogni avviamento.

1. Assicurarsi che entrambi le leve si trovano nel centro (immagine 5). Questa posizione viene segnalato tramite un suono acustico.
2. Posizionare il modello su una piattaforma orizzontale. Portare le due leve di controllo per 6 secondi a 45° a sinistra in basso finché i LED sul modello iniziano a lampeggiare rapidamente.
3. Dopodiché, per ca. 6 secondi a 45° a destra in basso finché i LED sul modello iniziano a lampeggiare. Lasciate le due leve di controllo in posizione neutrale e i LED sul modello si accende continuamente e mostrano che la calibrazione automatico è stato completata con successo. Tramite questa calibrazione viene impostato anche la funzione bussola, che viene programmata nella direzione della calibrazione.

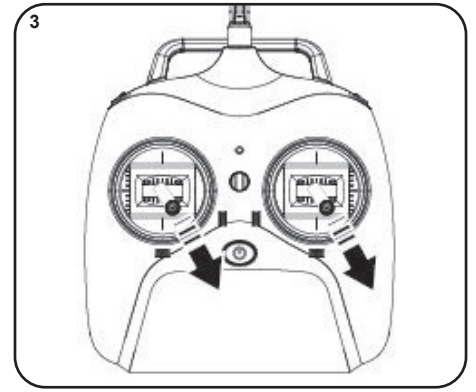

ES - Trim automático

Si el modelo no se puede trimar o reacciona de forma incontrolada, realizar la función de auto-trim. Es recomendado desarrollar esta operación antes de cada uno inicio.

1. Asegure que todas palancas de control están centradas (página 5). Esta posición se señala de una señal larga.
2. Pone el modelo en una superficie horizontal y llevar las dos palancas de control durante/por 10 (6 ?) segundos a 45° hacia izquierda abajo hasta que el LED parpadea en el modelo. Dejar las dos palancas de control y los LEDs en el modelo van a brillar de forma permanentemente y indican que el trimming automático se ha completado correctamente. Con esta calibración automáticamente se guarda la dirección de la brújula en nuevo hacia el modelo está ajustado en el momento de la calibración.

DE - Trimmen der Fluglage

Lassen Sie das Modell ruhig auf einer Stelle schweben und beobachten Sie die Veränderungen beim Betätigen der jeweiligen Trimmregler.

Akkubedingt müssen Sie das Modell regelmäßig je nach Akkustand austrimmen, um eine stabile Fluglage zu erhalten.

GB - Trimming the model

Let the model hover in one spot and watch the changes by pressing the respective trim controls.

Depending on the condition of the battery you need to get the model regularly trimmed to get a stable flight.

FR - Trimmage du vol

Mettez le modèle réduit en vol stationnaire et observez les changements quand vous actionnez les régulateurs du trimmage.

Pour des raisons liées aux accus, il faut régulièrement remettre le modèle dans une position stable en fonction du niveau de charge des accus.

IT - Trim del modello

Fare volare il modello ad una certa altezza e osservare i cambiamenti quando si preme i regolatori dei trim.

Tramite i trim è anche possibile regolare il modello così, che resta praticamente fermo durante il volo. Queste regolazioni sono da effettuare ogni volta che si collega la batteria, dato che si tratta di regolazioni dipendenti dalla tensione della batteria.

ES - Trim del modelo

Flotar tranquilamente el modelo y observar los cambios mientras pulses el regulador de trim.

A través del trim es posible regular el modelo para obtener un vuelo estable durante el vuelo. Esta regulación se tiene que hacer cada vez que se conecta la batería, ya que esta regulación depende de la tensión de la batería.

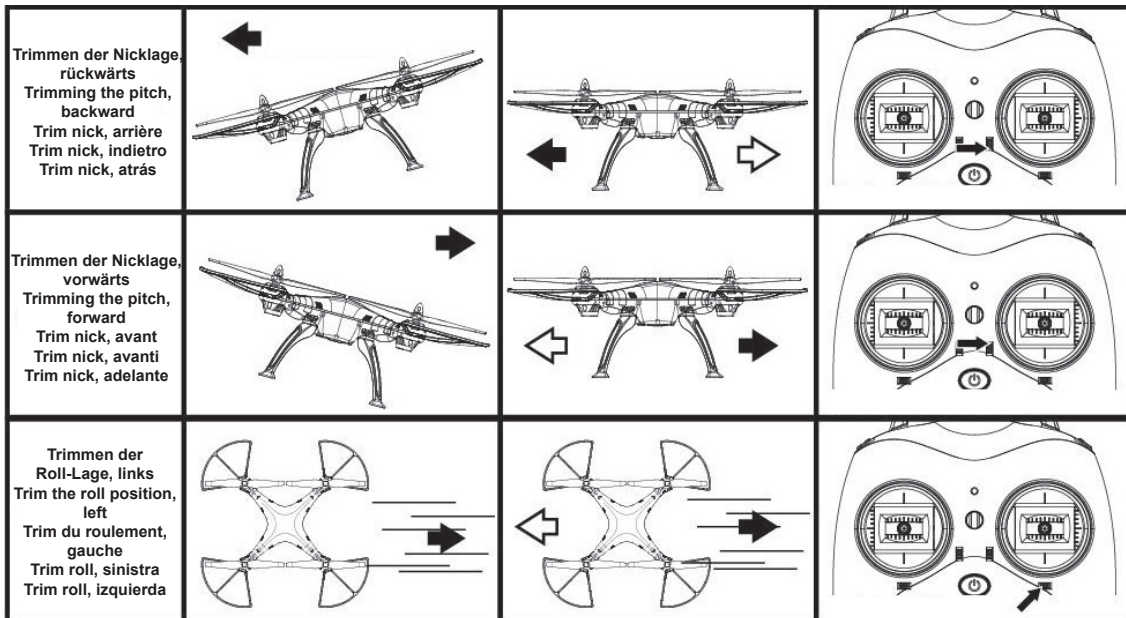

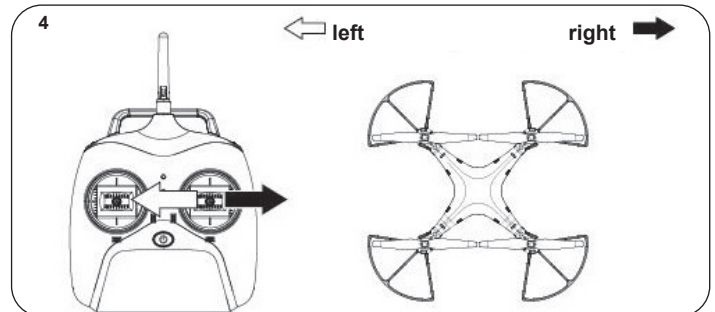
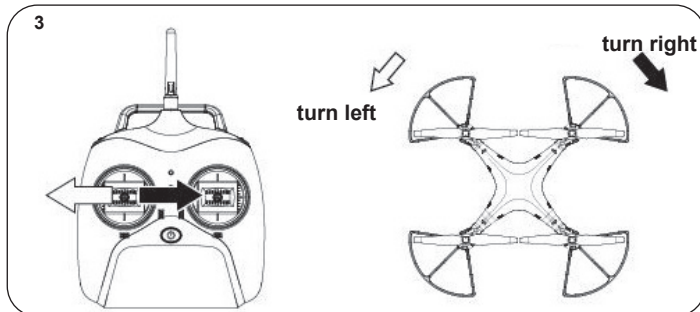
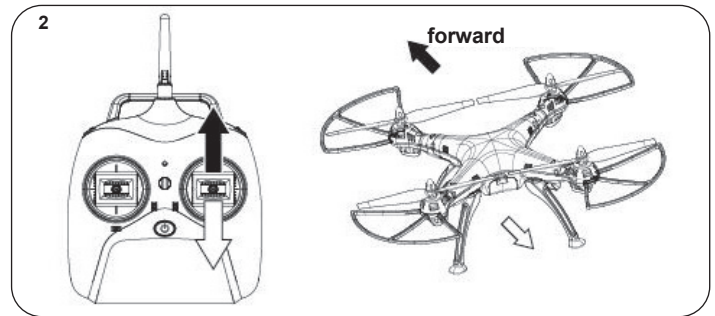
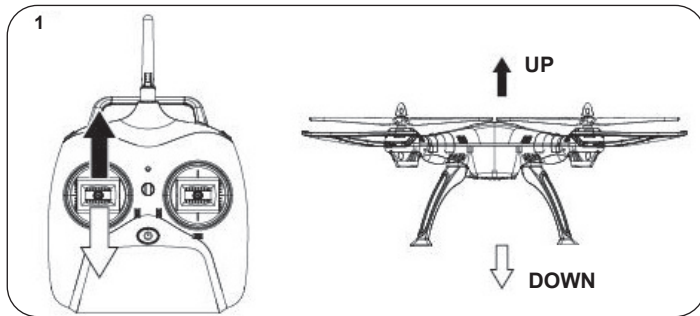
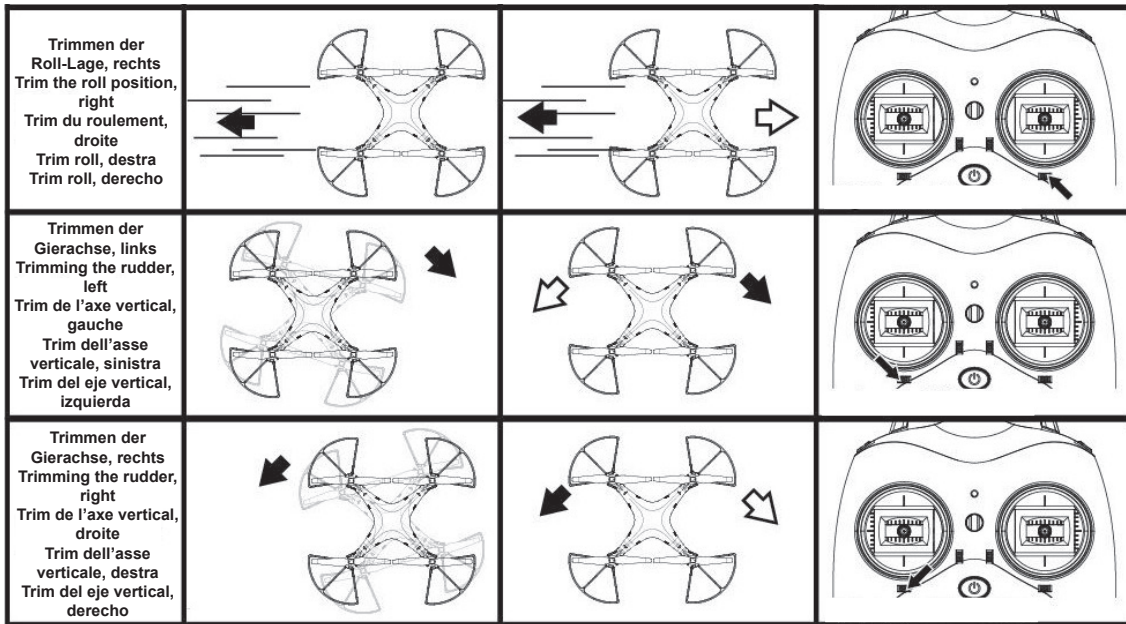
**DE - Flugübungen**

Die Drehzahl der Rotoren wird nicht klassisch über den linken Steuerhebel (Gas) gesteuert sondern über eine Barometergesteuerte automatische Höhenkontrolle. D.h. Sie wählen am linken Steuerhebel (Gas) nur noch ob das Modell steigen oder sinken soll. So bald Sie den Hebel wieder in die Mittelstellung bringen hält das Modell automatisch die nötige Drehzahl bereit um die Höhe zu halten. **Beachten Sie das die Höhenkontrolle Barometergesteuert ist.** D.h. bei wechselnden Verhältnissen (Luftdruck, Temperaturunterschiede durch Sonneneinstrahlung) können Abweichungen von der eingestellten Höhe vorkommen. Ebenso benötigt der Barometer unter Umständen einige Sekunden um die Rotordrehzahl anzupassen um z.B. in einen Sinkflug überzugehen. Wichtig ist das Sie bei einer Verzögerung den Befehl nicht von neuem starten sondern den Gashebel so lange in der gewünschten Stellung halten bis der Barometer die Rotordrehzahl anpasst. Bevor Sie mit dem Modell fliegen, informieren Sie sich zuerst über seine Steuerfunktionen und führen einige Übungen durch. Platzieren Sie das Modell mit der Hinterseite zu Ihnen zeigend auf einer ebenen Fläche. Üben Sie zuerst den Schwebeflug. Anschließend versuchen Sie die Position des Modells mit Hilfe des rechten Steuerknüppels zu verändern (vorwärts, rückwärts und seitwärts) und gegebenenfalls abzufangen. Zuletzt sollten Sie das Drehen des Modells um die eigene Achse mit dem linken Steuerknüppel üben. Wenn Sie die Grundfunktionen des Modells beherrschen, können Sie sich an Ihren ersten kontrollierten Flug machen.

GB - Practice simulation flight

The motor revolution is not controlled via the throttle stick (left control stick), it is controlled via a barometer controlled automatic height control. This means you only decide if the model should lift or lower. Once you bring the left control stick back into neutral the model will hold the height. **Please be aware that the height control is controlled via a Barometer. This means any changes (to air pressure or temperature) will influence the predetermined height. The barometer might require a few seconds to the rotor speed to adapt as move into a descent. It is important that you start with a delay not command again but the throttle so long in the desired position to hold the barometer which adjusts rotor speed.** Before flying with the model check first about its control functions and perform some exercises. Place the model with the back facing to you on a flat surface. Practice only to hover. Then, you try to change the position of the model using the right stick (forward, backward, sideways) and possibly correct the flight. At last, you should practice turning the model around its own axis with the left stick. If you have mastered the basic functions of the model you can perform your first controlled flight.

FR - Exercices

La fréquence de rotation des hélices n'est pas contrôlée comme il est couramment le cas par le levier de commande gauche (Accélération) plutôt par un altimètre équipé d'un baromètre; c'est-à-dire que vous ne sélectionnez plus que par le biais du levier d'accélération (levier gauche) si le modèle doit monter ou descendre. Une fois que vous retournez le levier de commande à sa position initiale (centre), le modèle maintient automatiquement la fréquence de rotation nécessaire pour l'altitude souhaitée. **Notez que le maintien de l'altitude est contrôlée par le baromètre intégré c'est-à-dire que dans des conditions différentes (pression atmosphérique, les différences de température via rayons solaires) un changement d'altitude peut indépendamment être effectué par le modèle. De même le baromètre prend quelques secondes à adapter la rotation convenable pour descendre par exemple. Il est important de ne pas réessayer le processus dans ce cas, mais plutôt de maintenir le levier d'accélération dans la position souhaitée jusqu'à ce que le baromètre adapte la rotation appropriée.** Avant de faire voler le modèle, informez-vous de toutes ses fonctions de contrôle et faites quelques essais. Placez le modèle réduit sur une surface plane et placez-vous derrière lui. Essayez de le mettre et de le maintenir en vol stationnaire avec la manette des gaz. Ensuite, essayez de changer la position du modèle à l'aide de la manette droite (marche avant, marche arrière, sur les côtés) et, le cas échéant, de le rattraper. Enfin, entraînez-vous à faire pivoter l'appareil sur son axe avec la manette de gauche. Si vous contrôlez toutes les fonctions de base du modèle, vous pouvez faire les premiers vols.

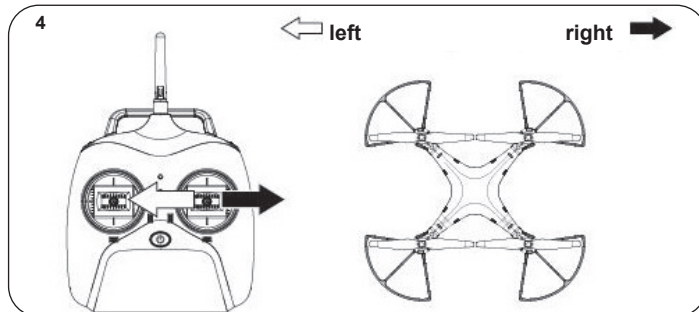
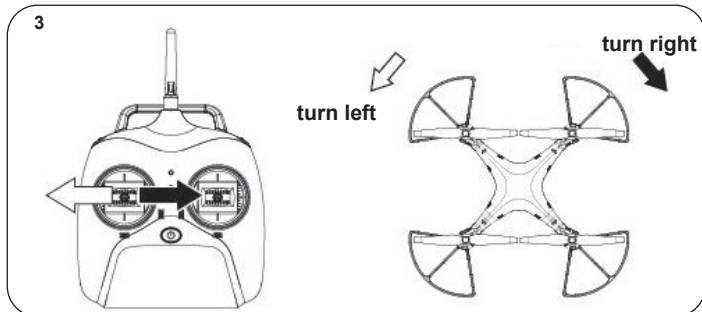
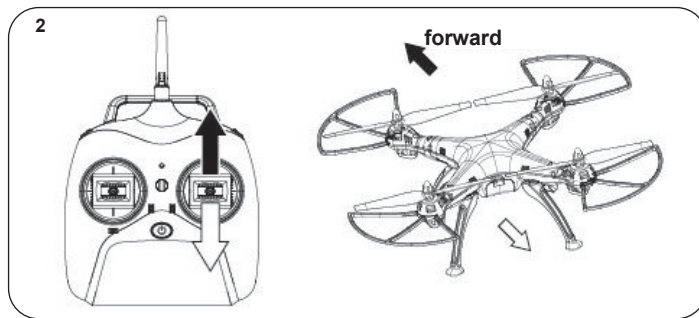
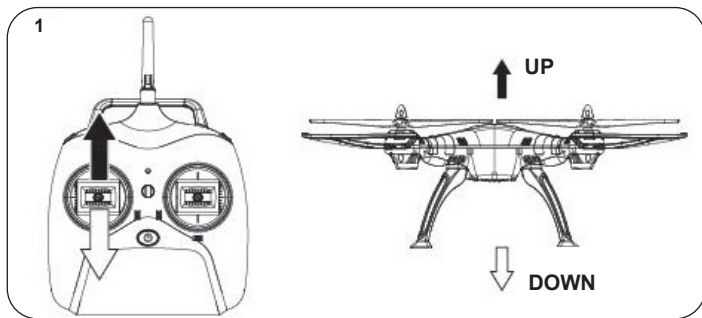

IT - La pratica

La velocità dei rotori non viene controllato classicamente attraverso la leva di gas sinistra (Gas) ma attraverso un controllo automatico di altezza (basato su parametri di barometro). Questo vuole dire selezionare alla leva di controllo sinistra (Gas) solo se il modello deve salire o scendere. Appena porta la leva in posizione centrale, il modello mantiene automaticamente la velocità necessario per mantenere l'altezza. **Si noti che l'altezza e controllata tramite i parametri del barometro che varia alle condizioni atmosferiche come per esempio: pressione aria, differenze di temperatura dovuti ai raggi solari, ecc. Questi cambiamenti possono influenzare la deviazioni dalla altezza. Analogamente, la funzione del barometro potrebbe richiedere alcuni secondi per cambiare la velocità del rotore in modo da adattarsi. E, importante non reagire in modo brusco al cambiamento di altezza, ma mantenere la leva del gas così a lungo nella posizione desiderata per tenere l'altezza desiderata.** Prima di volare il modello, consigliamo fare conoscenza con tutte le funzioni di controllo e di effettuare i primi voli di test. Posizionare il modello su una superficie piana, davanti al pilota. Provare prima il volo hovering. Le eliche del modello devono essere in posizione posteriore. Per primo, provare ad alzare il modello in volo, e tenerlo "fermo" in volo. Poi provare a cambiare la posizione del modello utilizzando la levetta destra (per farlo andare in avanti/indietro e destra/sinistra). Appena imparato le funzioni di base, procedere ad effettuare i primi voli.

ES -Volando en la práctica

La velocidad de los rotores no se controla clásicamente a través de la palanca de control izquierda (Gas) (pero)/sino a través de un control automático de la altura. Esto significa que seleccione(r) en la palanca de control izquierda (Gas) sólo si el modelo tiene que subir o bajar. Tan pronto que posiciona(s) la palanca en la posición central el modelo mantiene automáticamente la velocidad necesaria para mantener la altura. Tenga en cuenta que el control de altura viene/es controlado del/por un barómetro (parámetro). Esto significa, en condiciones cambiantes (presión, las diferencias de temperatura por la luz del sol) se pueden producir discrepancias de la altura establecida. Además el barómetro necesita eventualmente unos segundos para adaptar la velocidad de giro, para descender. Es importante que usted en el caso del retraso no inicia el comando de nuevo sino mantiene la palanca en la posición hasta el barómetro ha adaptado la velocidad de giro. Antes de volar con el modelo, se recomienda conocer todas la funciones de control y hacer el primero vuelo de prueba. Posicionar el modelo en una superficie plana, en frente del piloto. Primero ejercita flotar con el modelo. Las palas del modelo deben estar en la posición trasera. En primo lugar, pruebe a despegar el modelo en vuelo, y tener fijo en el vuelo ?? . A continuación, intente a cambiar la posición del modelo usando la palanca derecha (para que vas hacia adelante/atrás y izquierda/derecha). Cuando se ha aprendido las funciones básico, proceda con los primero vuelos.

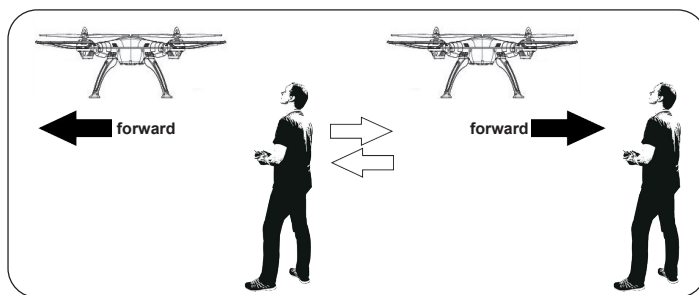
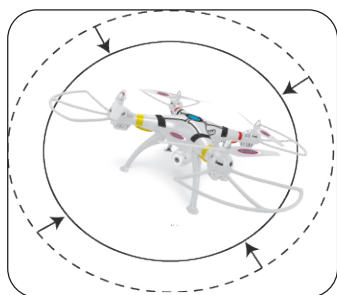

DE

1. Kombination von Gas, Gieren, Roll und Nick

Nach dem Sie sich mit den verschiedenen Steuermethoden des Modells vertraut gemacht haben versuchen Sie nun die verschiedenen Steuerungen zu kombinieren.

2. Ändern der Flugperspektive

Nach dem Sie das Fliegen des Modells von der Sicht von hinten auf das Modell beherrschen ist es an der Zeit den Flug aus der seitlich vom Modell stehenden Position und von der vom Modell zugewandten Seite aus zu üben. Denken Sie daran, dass Sie zum Teil invertiert (umgekehrt) steuern müssen.

GB

1. Combination of gas, rudder, roll and pitch

After you are into the different control methods of the model now you can try to combine the various controls.

2. Change of flight perspective

After you master the flying of the model of the view from the rear of the model it is time to practice the flight from the side of the model and from facing towards to the model.

Remember, you need to invert the controls (vice versa).

FR

1. Combinaison entre le gaz, le trim, le roulement et le nick

Si vous contrôlez toutes les différentes fonctions de contrôle, vous pouvez combiner plusieurs fonctions entre-elles.

2. Changement de la perspective du vol

Après avoir fait des essais de vol en voyant le modèle de l'arrière, il est maintenant temps de s'exercer en ayant le modèle sur le côté. Pensez, qu'il faut commander le modèle à l'inverse.

IT

1. Combinazione dei comandi (gas, rotazione, roll e nick)

Appena imparato i singoli comandi, provate a combinarle l'uno con l'altro.

2. Cambiare la prospettiva del volo

Dopo i test di volo, avete imparato di comandare il modello visto da dietro. Adesso fate volare il modello vista dal lato, oppure davanti. In questo caso cambia il senso di comando ed anche il grado di difficoltà.

ES

1. Combinación de los controles (gas, rotación, roll y nick)

Después de que haya familiarizado con los diferentes métodos de control del modelo, probar ahora de combinar los diversos controles

2. Cambio de la perspectiva de vuelo

Después de los vuelos de pruebas, has aprendido a controlar el modelo de la vista desde atrás. Ahora hacer volar de la vista desde el lado del modelo o delante. En esta caso cambia el sentido de mando y también el grado de dificultad.

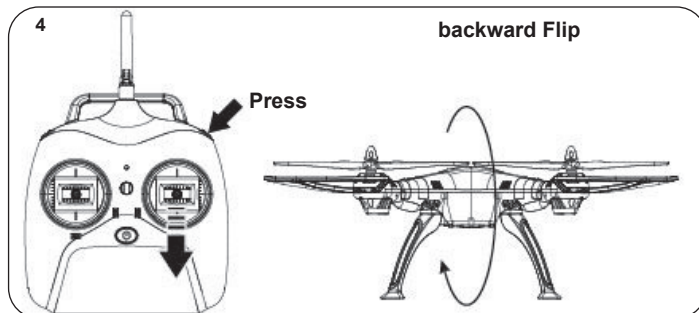
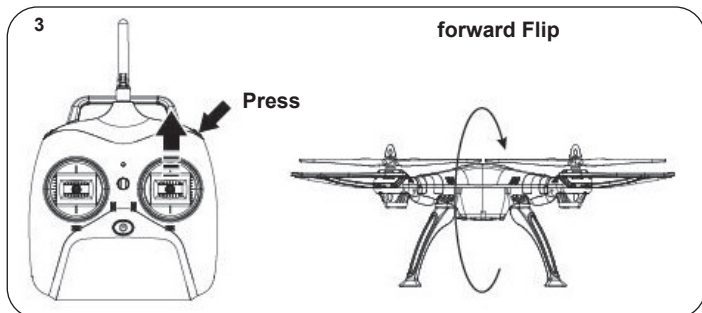
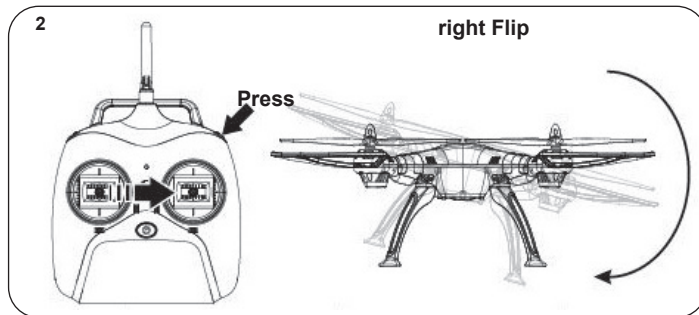
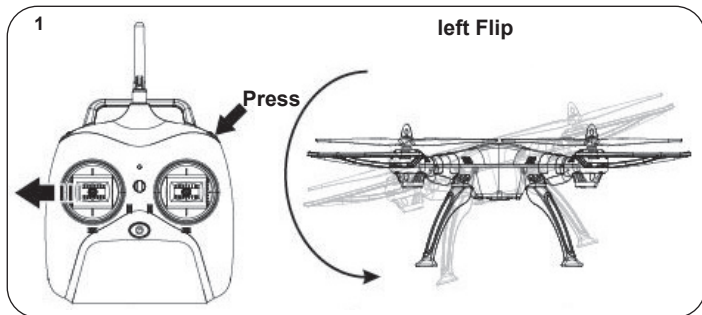

DE - Flip Loopings

Drücken Sie während des Flugs den Knopf rechts oben, ein akustisches Signal ertönt. Schwenken Sie das Modell in der Luft in die Richtung, in der der Flip ausgeführt werden soll. So bald das Modell einen Schräglagenwinkel erreicht wird der Flip ausgeführt. Sie sollten dieses Manöver nur bei ausreichender Höhe ausführen, da das Modell anschließend eine gewisse Höhe benötigt, um sich wieder zu fangen.

GB - Aerial Flip Tips

During flight, press the right button once and you will hear a signal sound. Swing the model in the air in the direction you would like to perform the flip. As soon as the model is tilted the flip is performed. You should only perform this maneuver with the model having enough height as the model will lose a certain amount of altitude and needs to have a certain height to stabilise.

FR - Flip Loopings

Appuyez sur le bouton droit au cours du vol, la radiocommande émet un signal sonore. Balancez le modèle dans le sens où le looping devra s'opérer. Dès qu'une inclinaison donnée sera atteinte par le modèle, ce dernier effectuera le looping. Cette manoeuvre ne devra se faire qu'à une hauteur suffisante puisqu'il faut au modèle une hauteur donnée pour se ressaisir.

IT - Flip Loopings

Premere durante il volo la bottone destra, la radio emette un segnale acustico. Muovere il modello in aria in direzione in qui vuole eseguire il Flip. Una volta che il modello ha raggiunto l'angolo di inclinazione viene eseguito il Flip. Si consiglia di eseguire questa manovra solo con un'altezza sufficiente perché il modello necessita poi un certa altezza per recuperare di nuovo.

ES - Flip Loopings

Presione durante el vuelo la botón derecha, la emisora emite un senal acústico. Mover el modelo en el aire en la dirección que quieres se realiza el Flip. Una vez que el modelo ha llegado al ángulo de inclinación vien efectuado el Flip. Debe realizar esta maniobra sólo con la altura sufi ciente porque el modelo necesita entonces una cierta altura para recuperar de nuevo.



DE - Mode 4

Wenn Sie den Knopf rechts oben ca. 3 Sekunden festhalten, wird der Sender von Mode 2 auf Mode 4 umgestellt. Roll und Heck-Knüppel werden dann vertauscht. Um wieder auf Mode 2 zu schalten wiederholen Sie den Vorgang.

GB - Mode 4

If you hold the top left button a few seconds, you can switch between Mode 2 and Mode 4. Rudder and left/right roll will get swapped. To switch back to Mode 2, repeat the procedure.

FR - Mode 4

Quand vous tenez le bouton en haut à gauche pendant après quelques secondes, l'émetteur sera passé du mode 2 au mode 4. Les gourdins de roulement et de queue seront échangés. Pour commuter de nouveau au mode 2, veuillez répéter l'action.

IT - Modo 4

Se si tiene premuto in alto a sinistra il bottone, è possibile di cambiare il Mode 2 a Mode 4. Nel Mode 4 si cambia l'assegnazione Roll e Asse alla leva del radiocomando. Per tornare alla modalità 2, ripetere la procedura.

ES - Modo 4

Si mantiene el botón arriba a la izquierda de unos segundos, se cambia en la emisora el Modo 2 al Modo 4. La palancas Roll y cola se cambian. Para volver al Modo 2 repita el procedimiento.

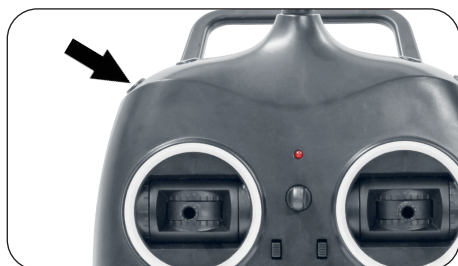

DE - Anfänger/Fortgeschritten/Profi Modus

Durch drücken des Gashebels an der Fernsteuerung, können Sie zwischen 3 Flug-Modi wählen.

- A. Einsteiger-Modus (1 x Peep)
Das Modell hat geringe Ausschläge, Steuerbefehle werden sanft ausgeführt.
- B. Fortgeschrittener-Modus (2 x Peep)
Die Ausschläge des Modells sind größer, Steuerbefehle werden direkter ausgeführt.
- C. Profi -Modus (3 x Peep)
Volle Ausschläge am Modell, Steuerbefehle werden aggressiv umgesetzt.

GB - Beginners/advanced/expert mode

By pressing the speed control stick on the transmitter you will be able to choose from 3 flight modes.

- A. Beginner mode (1 x beep)
The model has small deflexions, controls are performed smoothly.
- B. Advanced mode (2 x beep)
The deflexions are higher, controls are performed directly.
- C. Expert mode (3 x beep)
Full deflexion on model, controls are performed aggressively.

FR - Mode débutant/avancé/professionnel

En appuyant sur la manette des gaz de la télécommande, vous pouvez choisir entre trois modes de vol.

- A. Mode débutant (1 x beep)
Le modèle a des déviations insignifi antes, commandes de contrôle sont accomplies doucement.
- B. Le mode avancé (2 x beep)
Les déviations sont plus grandes, commandes de contrôle sont accomplies plus direct.
- C. Le mode professionnel (3 x beep)
Déviations entières au modèle, commandes de contrôle sont accomplies agressivement.

IT - Modus principiante/avanzato/expert

Premendo il leva gas sulla radio è possibile scegliere tra 3 modalità di volo

- A. Modus principiante (1 x beep)
Il modello reagisce molto docile e "morbido" ai comandi.
- B. Modus avanzato (2 x beep)
La reazione del modello è più preciso.
- C. Modus expert (3 x beep)
Reazione molto precisa ai comandi.

ES - Modo Principiante/Avanzado/Experto

Presionando el gas palanqua de la emisora se puede elegir entre 3 modos de vuelo.

- A. Modo principiante (1 x beep)
El modelo tiene pequenas erupciones, los comandos de control vienen efectuado delicado.
- B. Modo avanzado (2 x beep)
Los erupciones son más grandes, los comandos de control vienen efectuado directamente.
- C. Modo experto (3 x beep)
Erupciones completos sobre el modelo, comandos de controls son agresivos.

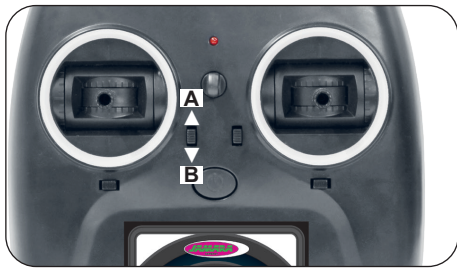

DE - Flyback- & Kompassfunktion:

Ihr Modell verfügt über eine Flyback- & Kompassfunktion. Das heißt es ist in der Lage trotz einer Drehung in eine gewünschte Richtung (der Rumpf zeigt nicht mehr in Flugrichtung) die ursprüngliche Flugrichtung beizubehalten und halbautomatisch zu Ihnen zurück zufliegen.

Vorbereitung:

Zuerst sollten Sie sich Gedanken machen welche Richtung Sie im Kompass des Modells abspeichern wollen. Diese Richtung wird beim aktivieren des Kompassmodus automatisch zur abgespeicherten Flugrichtung. Möchten Sie also z.B. eine Straße entlang fliegen und währenddessen den Kompassmodus verwenden wählen Sie die Richtung in die die Straße führt als Grundrichtung für den Kompass. Wenn Sie nun das Modell im Kompassmodus um die eigene Achse drehen lassen, müssen Sie sich keine Gedanken um die Flugrichtung an der Fernsteuerung machen. Wenn Sie den rechten Steuerknüppel nach vorne drücken wird das Modell in Richtung der Straße von Ihnen wegfliegen. Wenn Sie den rechten Steuerhebel zu sich herziehen wird sich das Modell der Straße entlang auf Sie zu bewegen.

Einrichtung des Flyback- & Kompassmodus:

Die Richtung in die das Modell beim ersten Start gerichtet ist wird fest als Flyback bzw. Kompassrichtung abgespeichert. Die Flyback- & Kompassfunktion kann im Flug durch drücken der Kompass- (A) / Flybacktaste (B) aktiviert werden. Durch Blinken der LEDs und Piepsen am Sender signalisiert das Modell dass es im Flyback- bzw. Kompassmodus ist. Das Modell folgt im Flyback-Modus unabhängig in welche Richtung der Rumpf des Modells zeigt, der vorher einprogrammierten Kompassrichtung zurück in die eingrogrammierte Richtung (Flyback) bis Sie den rechten Steuerknüppel bewegen. Nach dem Sie die Kompass-Taste gedrückt haben, befindet sich das Modell im Kompassmodus. Während des Flyback- bzw. Kompassmodus müssen Sie weiterhin mit dem Gashebel die Höhe des Modells kontrollieren.

GB - Compass & Flyback function

Your model has a Compass & Flyback function. This means it is able to keep the desired flyback direction even if it turns in another direction during flight (the front does not face the flight direction anymore) and flies back to you semi-automatic.

First steps:

First of all you should choose the direction that you want to save in the compass of the model. This direction is used by the compass as the main flight direction. For example, you fly along a straight street and would like to use the compass mode; you have to choose the direction of the street as the main flight direction. Now if you are using the compass mode to follow a moving object you do not have to waste a thought on the flying direction of the model. If you push the steering stick to the front the model will fly away from you. If you pull the steering stick to the back the model will fly back to you following the direction of the street (Compass function).

Setting up the Compass & Flyback mode:

The direction in which the model is facing at the first start is saved as Compass direction. The Compass & Flyback function can only be activated while the model is in the air and by pressing the Compass (A)/Flyback (B) button on your remote control. Indicated by the LEDs and sound from the remote control the model is entering Compass & Flyback mode. The model now automatically follows the programmed compass direction in Flyback mode regardless in which direction it is facing until you move the right control stick. After moving the right control stick the model is automatically in Compass Mode for you to control it on the compass direction. During use of the Compass & Flyback function you need to control the altitude with the throttle stick.

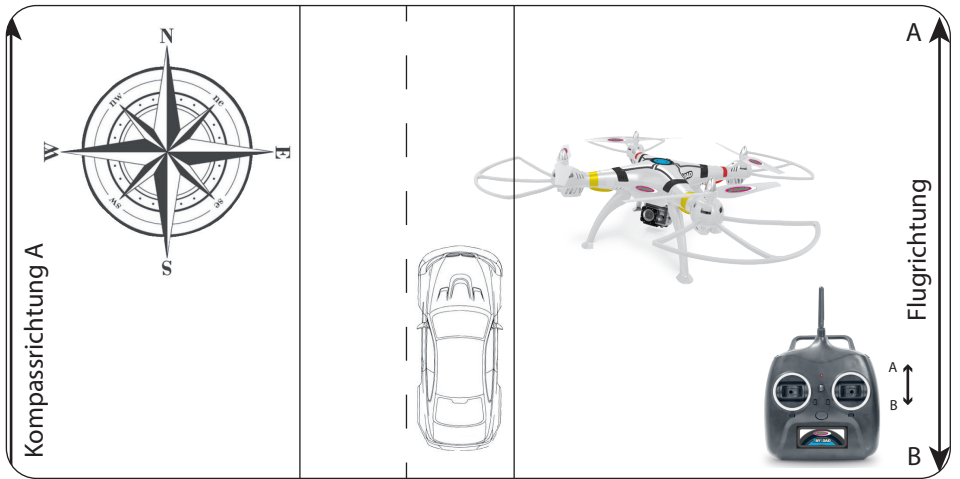

FR - Fonction boussole & flyback

Votre modèle a une fonction boussole et flyback. Il peut garder sa direction de vol initiale malgré une rotation dans une direction souhaitée (le fuselage ne se trouve plus en direction du vol.) et de façon semi-automatique revenir vers vous.

Préparation:

D'abord vous devriez réfléchir à la direction dans laquelle vous voulez sauvegarder la boussole du modèle. Cette direction sera la nouvelle direction de vol automatiquement sauvegardée quand vous activez la boussole. Si vous voulez voler le long de la route et au même moment prendre le mode boussole, choisissez la direction dans laquelle mène la route comme direction de base pour la boussole. Quand vous tournez le modèle en mode boussole sur son axe, pour fixer un objet qui se trouve à côté de votre modèle, il ne faut pas réfléchir sur la direction de vol à la radiocommande. Si vous pressez le levier de commande droit en avant, le modèle va s'envoler de vous en direction route. Quand vous rapprochez le levier de commande à vous le modèle va se bouger le long de la route vers vous.

Installation du mode compas et flyback:

La direction dans laquelle le modèle est au départ placé reste sauvegardée comme la direction compas ou flyback. La fonction compas et flyback peut être activée pendant le vol. Dirigez le modèle dans la direction souhaitée et appuyez le bouton compas (A)/flyback (B). Le clignotement des DEL vous signale que le modèle se trouve en mode compas et flyback. Le modèle suit alors la direction compas installée en avance, indépendamment de la direction que montre le fuselage et retourne lentement vers vous jusqu'à ce que vous bougez le levier droit. Après que vous n'avez bougé le levier droit, le modèle se retrouve automatiquement en mode boussole. En mode boussole ou flyback, vous devez continuer par contrôler la hauteur du vol par le levier d'accélération.

IT - Funzione Flyback- & Bussola:

Il modello ha una funzione Flyback- & Bussola. Questo significa che è in grado nonostante una rotazione in una direzione desiderata (La fusoliera non è in direzione di volo) mantenere la direzione originale del volo e semiautomatico volare di nuovo indietro verso di voi.

Preparazione:

Per primo deve aver una idea in quale direzione desidera memorizzare la bussola del modello. Questa direzione quando attiva il modo bussola e automaticamente la nuova direzione di volo. Quindi, se volete per esempio volare lungo la strada e usare la modalità bussola scelga la direzione in cui la strada conduce come la direzione di base della bussola. Se ora deve far ruotare il modello attorno al proprio asse in modalità bussola non ce bisogno di preoccuparsi per la direzione di volo sulla radio. Se preme la leva di controllo destro in avanti il modello volerà in direzione della strada via da voi. Se preme la leva di controllo destro verso di voi il modello volerà in direzione della strada verso di voi.

Installazione della Modalità Flyback- & Bussola:

La direzione in cui il modello è diretto, viene memorizzato in modo permanente come Flyback ossia direzione bussola. La funzione Flyback- & Bussola può essere attivata durante il volo attraverso premendo il pulsante bussola (A)/flyback (B). Dal lampeggio del LED e segnale acustico viene segnalato che il modello è in Flyback- ossia modalità bussola. Il modello segue ora la direzione indipendente, in cui la fusoliera del modello indica di come era stata programmata la direzione bussola lentamente indietro verso di lei (Flyback) finché muovera la leva di controllo destra. Dopo aver spostato la leva di controllo destra il modello si trova automaticamente nella modalità bussola. Durante la modalità Flyback- ossia bussola è necessario continuare a controllare l'altezza del modello attraverso la leva del gas.

ES - Función Flyback- & Brújula:

Su modelo tiene una función Flyback- & Brújula. Esto significa que no obstante un giro en una dirección deseada (El fuselaje no está en la dirección de vuelo) mantiene la dirección original de vuelo y semiautomático vola de nuevo hacia Usted.

Preparación:

Al primero usted debe tener una idea en que dirección desea almacenar en la brújula del modelo. Esta dirección cuando se activa el modo de brújula es automáticamente la nueva dirección del vuelo. Así que si por ejemplo quieres volar a lo largo de una calle y utilizar el modo de brújula selecciona la dirección en la que el camino conduce como la dirección básica de la brújula. Si ahora hace girar el modelo alrededor de su propio eje en el modo de brújula no tiene que preocuparse de la dirección de vuelo en la emisora. Si presiona la palanca de control derecha hacia adelante el modelo va a volar en la dirección de la calle lejos de usted. Si tire la palanca de control derecha hacia usted el modelo va a volar en la dirección de la calle hacia usted.

Instalación del modo Flyback- & Brújula:

La dirección en la que el modelo se dirige viene almacenado permanentemente como Flyback o bien dirección de la brújula. La función Flyback- & Brújula se puede activar durante el vuelo a través pulsar el botón Brújula (A)/Flyback (B). Por intermitente de los LEDs y pitidos en la emisora le señalan que el modelo está en el modo Flyback o bien Brújula. El modelo ahora sigue la dirección independiente en el que el fuselaje del modelo muestra cómo estaba programado anteriormente moverse lentamente hacia usted (Flyback) hasta que vas a mover la palanca de control derecho. Después de mover la palanca de control de la derecha el modelo está en automático en el modo brújula. Durante el modo Flyback- o bien Brújula, se debe continuar a controlar la altura de su modelo con la palanca de gas.

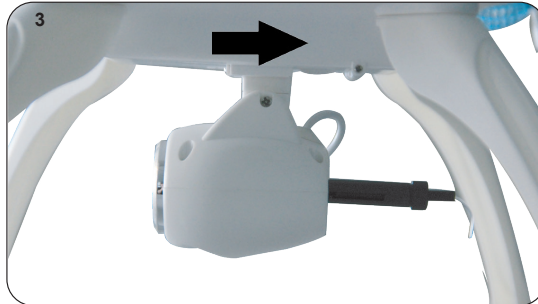
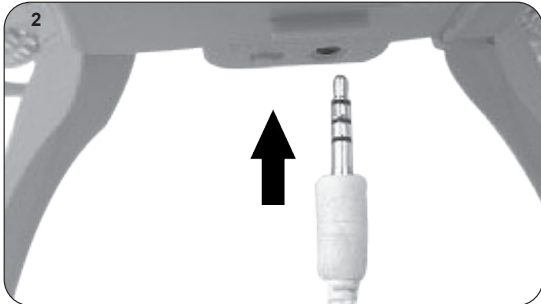
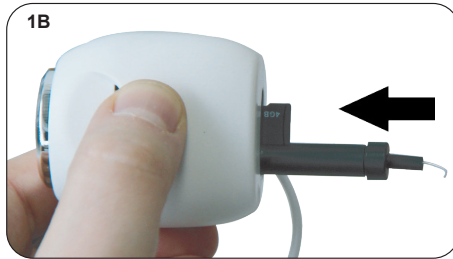
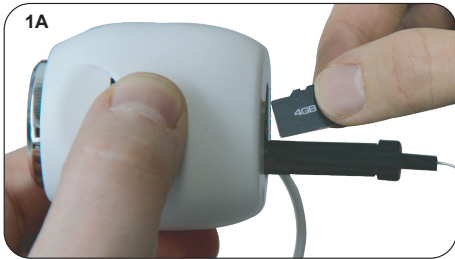

DE - Installation der Kamera

1. Stecken Sie die Speicherkarte korrekt (Bild 1A) in die Kamera ein. Setzen Sie die Karte leicht schräg an (Bild 1B) und richten Sie dann gerade aus (Bild 1C). Drücken Sie die Speicherkarte ein, bis sie einrastet. Entfernen Sie die Speicherkarte aus der Kamera, indem Sie leicht auf die Micro-SD-Karte drücken. Die Speicherkarte springt ein Stück heraus und Sie können die Speicherkarte leicht herausziehen.
2. **Stecken Sie den Stecker der Kamera in die „PLUG“ Buchse unten am Modell, bis er ganz einrastet.**
3. Hängen Sie die Kamera an das Modell an.

GB - Installation of the Camera

1. Insert the memory card the correct way around (pic. 1A) into the camera. Insert the card at a slight angle (pic. 1A) and then align it straight (pic. 1B). Press the memory card until it clicks (pic. C). To view recording remove the Micro SD Card from the the camera, by slightly depressing the Micro SD Card and allowing it to then spring out enough to grab it and pull it out of the slot.
2. **Insert the plug of the Camera in the „PLUG“ socket below the model, until it complete snaps.**
3. Connect the Camera to the model

FR - Installation de la caméra.

1. Insérez la carte mémoire correctement (photo 1A) dans l'appareil photo. Penchez d'abord la carte (photo 1B) en l'introduisant puis réajustez-la en la poussant jusqu'à ce qu'elle ne s'enclenche (photo 1C). La carte mémoire peut être échangée par une carte équivalente. Enlevez la carte mémoire par appuyer sur la carte SD micro à la caméra. La carte mémoire disjoncte et vous pouvez la puiser facilement.
2. **Branchez l'appareil photo dans le « PLUG » connecteur sur la partie inférieure du modèle, jusqu'au déclic.**
3. Fixer la caméra sur le modèle

IT - L'installazione della telecamera

1. Inserire la scheda di memoria in modo corretto (vedi immagine 1A) nella telecamera. Inserire la scheda con una leggera angolazione (Immagine 1B) e allineare poi verso l'esterno (Immagine 1C). Premere la scheda di memoria fin ché non si incastra. Rimovere la scheda di memoria dalla telecamera, premendo leggermente sulla scheda Micro SD. La scheda di memoria fuoriesce, ora può facilmente estrarre la scheda di memoria.
2. Inserire la spina della telecamera nella presa "PLUG" nella parte inferiore del modello. finché si incastra.
3. Montare la telecamera al modello.

ES - La instalación de la cámara

1. Inserte la tarjeta de memoria correctamente (ver imagen 1A) en la cámara. Inserte la tarjeta con una ligera angulación (Imagen 1B) y despues alinear (Imagen 1C). Presione la tarjeta de memoria hasta que se encaje. Remover la tarjeta de memoria de la cámara, presionando ligeramente en la tarjeta Micro SD. La tarjeta de memoria saldrá ligeramente, ahora se puede fácilmente sacar la tarjeta de memoria.
2. **Inserte el conector de la cámara en el buje „PLUG“ en la parte inferior del modelo, hasta que se encastre.**
3. Monte la cámara en el modelo.

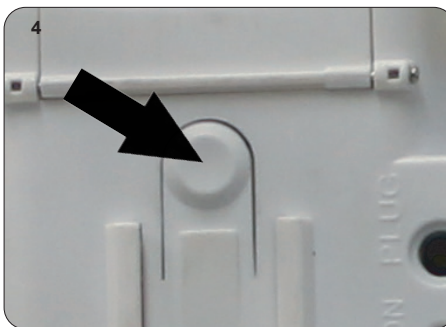
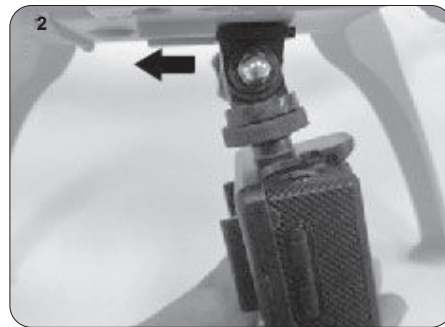
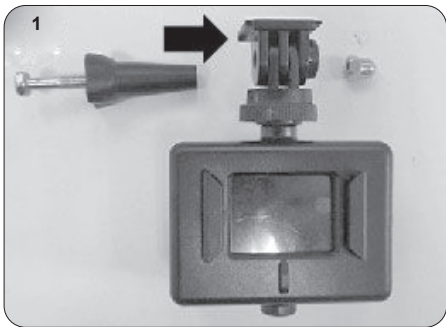

DE - Installation der Action-Kamera

1. Montieren Sie die Action-Kamera mit der Halterung.
2. Hängen Sie die Action-Kamera unten an das Modell.
3. Sie können nun Bild- bzw. Videoaufnahmen während des Fluges machen.
4. Zum abmontieren der Action-Kamera, drücken Sie die Taste und ziehen die Kamera ab.

GB - How to install camera HD

1. Assemble the action camera together with holder.
2. Hang the action camera on the model.
3. Use the action camera for taking photo/video while flying
4. Press the button down and then get the action camera out.

FR - Installation d'Action Camera

1. Monter la caméra d'action avec le support.
2. La caméra d'action vers le bas pour le modèle
3. Vous pouvez maintenant enregistrements du moment image ou vidéo lors de Maquillage de vol.
4. Pour démonter l'appareil d'action, appuyez sur la touche et débranchez l'appareil

IT - Fissare l'azione della telecamera

1. Montare la fotocamera l'azione con il supporto.
2. Montare la telecamera sul modello.
3. Ora è possibile effettuare immagine o il video durante il volo.
4. Per rimuovere la macchina fotografica di azione, tenere scollegare la fotocamera.

ES - Monte la cámara de la acción

1. Monte la cámara de la acción con el soporte.
2. Monte la cámara en el modelo.
3. Ahora puede hacer imagen o video durante el vuelo.
4. Para desmontar la cámara de acción, pulse el botón y desconecte la cámara.

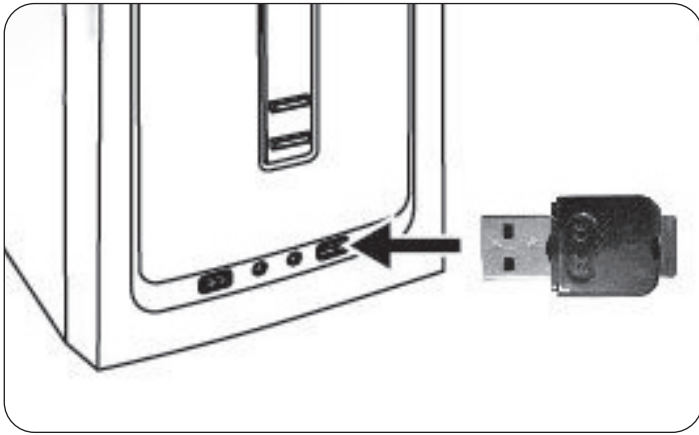

DE - USB

1. Stecken Sie die Speicherkarte in den USB-Adapter und diesen in den USB-Anschluß ihres PCs oder Laptop.
2. Der USB-Adapter sollte von ihrem Computer automatisch erkannt werden und wird als Laufwerk angezeigt. Das Anschauen der Videos sollte mit verschiedenen Media-Playern möglich sein.

Achtung!

- Sollten Sie Probleme beim abspielen der Daten haben, probieren Sie es mit einem anderen Mediaplayer. Sie können Online nach einem kostenlosen Download eines Players suchen.
- Mit der Videofunktion können nur Videos aufgenommen werden. Tonaufnahmen sind nicht möglich.

GB - USB

1. Insert the memory card into the USB adapter and these in the USB port of your PC or laptop.
2. The USB adapter should be automatically detected by your computer and appears as a drive. The viewing of the video should be possible with different media players.

Attention!

- If you have trouble playing the files with Quicktime try your other media players. You can also look online for recommended free downloadable player.
- Video camera does not record sound.

FR - USB

1. Engagez la carte mémoire dans le lecteur USB puis branchez l'ensemble sur un des ports USB de votre PC ou ordinateur portable.
2. L'adaptateur USB doit être automatiquement détecté par votre ordinateur et apparaît comme un lecteur. En regardant la vidéo devrait être possible avec des joueurs de différents médias.

Attention!

- Si vous avez des soucis pour lire vos enregistrements, veuillez changer de lecteur media. Vous pouvez télécharger Online des lecteurs non payants.
- Avec la fonction vidéo vous ne pouvez enregistrer que des vidéos sans son. L'enregistrement de son n'est pas possible.

IT - USB

1. Inserire la scheda di memoria nel adattatore USB e poi nella porta USB del suo PC o del portatile.
2. L'adattatore USB dovrebbe essere rilevato automaticamente dal computer e appare come un disco. Guardare il video dovrebbe essere possibile con vari Media-Player.

Attenzione!

- Se avete difficoltà a guardare i dati, provate a utilizzare un altro Mediaplayer. È possibile cercare online per il download gratuito di Players.
- Con la funzione video solo le immagini possono essere registrate. Non è possibile registrare l'audio.

ES - USB

1. Inserir la tarjeta de memoria en el adaptador USB y este en la conexión USB de su ordenador o portátil.
2. El adaptador USB debe ser detectado automáticamente por el ordenador y aparece como una unidad. Mirando el vídeo debe ser posible con con varios Media Players.

Atención!

- Si tiene problemas en ver los datos, tienes que usar un otro Mediaplayer. Puedes buscar online para descargar gratuitamente un Player.
- Con la función de vídeo sólo se pueden grabar las imágenes. La grabación de sonido no es posible.



DE - Zusätzliche Anleitung für WLAN Kamera-Funktion Montage der Handyhalterung am Sender

1. Montieren Sie die Handyhalterung.
2. Stellen Sie die Klammer der Halterung auf die Größe Ihres Handys ein.
3. Stecken Sie die Halterung auf die Antenne des Senders auf.
4. Ziehen Sie die Schraube der Halterung mit einem Schraubendreher gut an.

GB - Extra instruction manual for WiFi camera funktion Connect the mobile phone support to the transmitter.

1. Mount the mobile phone support
2. Adjust the Clip to the size of your mobile phone
3. Push the mount of the antenna of your transmitter.
4. Secure the screw very tight

FR - Instructions supplémentaires pour la fonction de la caméra Wi-Fi Installation du support de téléphone portable sur la radio-

commande

1. Montez le support du téléphone
2. Réglez la pince du support à la taille de votre smartphone.
3. Insérer le support de l'antenne sur la radiocommande
4. Serrez la vis de avec un tournevis

IT - Ulteriori istruzioni per la funzione telecamera Wireless Montaggio del supporto del telefonino alla radio

1. Montare il supporto per il telefonino.
2. Impostare la staffa del supporto alla grandezza del suo telefonino.
3. Inserire il supporto sull'antenna della radio.
4. Avvitare la vite del supporto con un cacciavite.

ES -

Instrucciones adicionales para la función cámara Wireless Montaje del soporte para el teléfono móvil en la emisora

1. Monte el soporte para el teléfono móvil.
2. Ajuste el clip del soporte al tamaño de su móviles.
3. Inserte el soporte en la antena de la emisora
4. Atornillar el tornillo del soporte con un destornillador

1

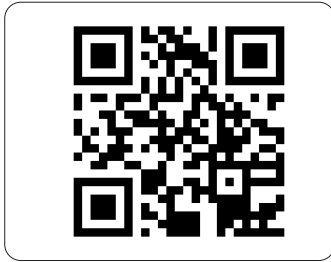

2

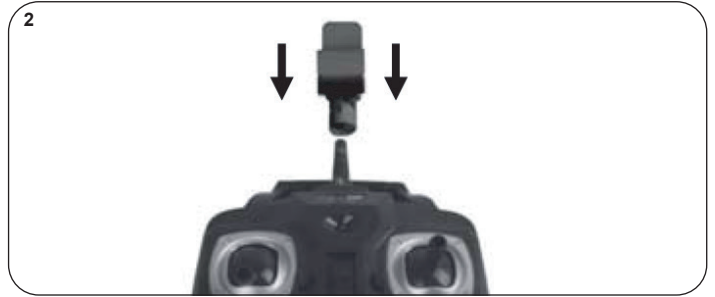

3

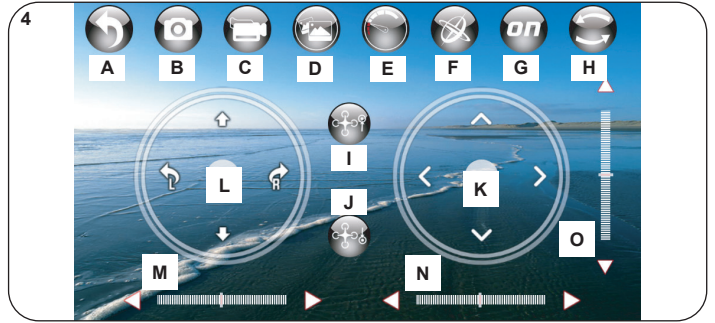

4

**DE - Software Download und Installation**

1. Downloaden & Installieren Sie die kostenlose App auf Ihr Smart Phone. Stecken Sie die Handy Halterung oben an die Antenne der Fernsteuerung auf.
2. Schalten Sie das Modell und den Sender ein und führen den Bindevorgang (Seite 4) durch. Öffnen Sie auf Ihrem Smartphone die „Einstellungen“ und schalten das WLAN ein. Um Ihr Smartphone/Tablet mit dem Modell zu koppeln müssen Sie eine WLAN-Verbindung mit dem Modell aufnehmen (z.B. FPV_18733B). Sie benötigen kein Passwort und können sich direkt damit verbinden.
3. Öffnen Sie nun die "Payload" APP und starten das Programm mit der „Play“-Taste.
4. Es öffnet sich das Live-Bild der Kamera. Fotos (B) und Videos (C) können ausschließlich über die App erstellt werden und werden auf Ihrem Smartphone/Tablet abgespeichert. Über den Galeriebutton (D) in der App können Sie die Videos/Photos abrufen.

Die folgenden Punkte werden benötigt wenn Sie Ihr Modell über die APP FPV steuern wollen:

5. Um das Modell über die App zu fliegen müssen Sie zu erst den Sender ausschalten und das Handy aus der Halterung entnehmen. Anschliessend aktivieren Sie die App Steuerung (G).
6. Aktivieren Sie nun die Höhenkontrollfunktion (I). Legen Sie fest ob Sie über die Neigungssteuerung (F) oder über die virtuellen Steuerknüppel (L + K) steuern möchten. Wählen Sie ob das Modell schnell oder langsam reagieren soll (E). Drücken Sie nun den Take Off Button (I) und die Rotoren beginnen sich zu drehen. Das Modell nimmt nun Befehle über den virtuellen Höhensteuerknüppel (L) an und hebt ab. Landen können Sie in dem Sie den virtuellen Höhensteuerknüppel (L) ganz nach unten ziehen oder in dem Sie den Landing Button (J) drücken. Das Modell beginnt dann selbstständig zu sinken bis es gelandet ist. Während dessen müssen Sie das Modell weiterhin an die gewünschte Landeposition steuern. Über die Trimmasten (M, N, O) können Sie die Feinabstimmung des Modells vornehmen. Mit der „Return“-Taste (A) kommen Sie ins Start-Menue zurück.

Achtung!

Beachten Sie das die Kompass/Flybackfunktion nur über den Sender zur Verfügung steht und nicht über die App.

GB - Software Download and Installation

1. Download & Install the free App on your mobile phone. Insert the mobile phone holder on top of the antenna of the remote control.
2. Turn on the model, then transmitter and perform the binding process – see page 4. Only available if operated via remote control. Open the „Settings“ in your mobile phone/ tablet and turn the Wifi on. To pair your mobile phone/ tablet with the model you need to establish a WLAN connection with the model (e.g. ZC-05A966). You do not need a password and can directly connect to it.
3. Now open the „F1X“ App and start the program with the „Play“ button.
4. This will open the live image of the camera. Photos (B) and videos (C) can only be created via the App and are stored on your Smartphone/ Tablet. You can view the videos/ photos via the Gallery button (D) in the App.

The following points need to be adhered to if you want to control your model via the FPV App:

5. In order to fly the model via the App, you must first turn off the transmitter and remove the phone from the holder. Then activate the App - Control (G).
6. Now activate the height control function (I). Specify whether you want to control through the tilt control (F) or via the virtual stick (L + K). Select whether the model is to respond quickly or slowly (E). Now press the Take Off button (I) and the rotors begin to rotate. The model now takes control input on the virtual height control stick (L) and takes off. To land the model use the virtual height stick (L) and pull it down or use the landing Button (J). The model will then begin to decline autonomously until it has landed. Meanwhile, you need to continue controlling to the desired landing position. Above the trim buttons (M, N, O), you can fine-tune the model. With the „Return“ key (A) you come back to the Start menu.

Attention!

Note that the compass / flyback function is only available via the transmitter and not the App.

FR - Software Download et Installation

1. Téléchargez et installez l'application App sur votre Smartphone. Insérez le support téléphone mobile sur le dessus de l'antenne de la télécommande.
2. Tournez le modèle et effectuez le processus de liaison (page4) (seulement pendant le fonctionnement de la télécommande). Allumez votre Smartphone/Tablette avec « le modèle » et reliez-les via Wifi. Afin de connecter votre Smartphone/ Tablette avec votre modèle, vous avez besoin de faire le lien avec un modèle (par exemple ZC-05A966). Vous ne devez pas saisir de mot de passe pour la connexion, celle-ci se fera donc automatiquement.
3. Activer maintenant l'application « F1X » et démarrez le bouton avec « Play »
4. L'image de la caméra va s'ouvrir maintenant en directe. Photo (B) et (C) sont enregistrés. Vous pouvez voir les vidéos / photos sur la galerie via le bouton (D) dans l'application.

Les éléments suivants sont requis lorsque vous souhaitez contrôler votre modèle sur l'APP FPV

5. afin de faire voler le modèle via l'APP, vous devez tout d'abord désactiver l'émetteur et retirez le téléphone du support. Activer ensuite le contrôleur de l'application (G).

FR

6. activez maintenant la fonction du contrôle d'altitude (I), définir alors si vous voulez contrôler le drone en inclinant votre smartphone ou tablette dans tous les sens (F) ou par les leviers de commande virtuels (L+K). Choisissez si le modèle doit réagir lentement ou rapidement (E). Appuyez maintenant sur le bouton Take off (I), les hélices commencent ainsi à tourner. Le modèle suit dès lors les commandes émises par les leviers de commande virtuels (L) et décolle. Pour atterrir, vous pouvez tirer sur le levier du contrôle d'altitude (L) vers le bas ou en appuyant sur le bouton Landing (J). Le modèle commence un manœuvre d'atterrissage et descend. Pendant ce temps vous devez continuer par guider le modèle vers le train d'atterrissage souhaité. Vous pouvez raffiner l'atterrissage par les boutons de centrage (M, N, O). Avec la touche „Return“ (A) vous revenez au menu Démarrer.

Attention!

Il est à noter que la fonction boussole/ Flyback n'est plus disponible que sur l'émetteur et non par l'application.

IT - Software Download e installazione

1. Scaricare e installare l'app gratuita sul tuo Smartphone. Inserire il supporto del telefono mobile in cima dell'antenna della radio.
2. Accendere il modello e la radio ed eseguire il processo di binding (Pagina 4) (solo durante il funzionamento attraverso la radio). Aprire sul suo Smartphone/Tablet „impostazioni“ e attivare il Wifi. Per collegare il suo Smartphone/Tablet con il suo modello avete bisogno di una connessione wireless con il modello (ad esempio, ZC-05A966). Non ha bisogno di una password e si può collegare direttamente.
3. Ora aprire la APP „F1X“ e avviare il programma con il tasto „Play“.
4. Si aprirà l'immagine dal vivo della telecamera. Foto (B) e video (C) memorizzati. Attraverso il button galleria (D) nell App può visualizzare i video/foto.

I seguenti elementi sono necessari quando si desidera controllare il suo modello attraverso l'app FPV.

5. Per poter volare il modello attraverso l'app é necessario prima spegnere la radio e rimuovere il telefonino dal supporto. Dopo di che attivare l'app (G).
6. Attivare la funzione di controllo dell'altezza (I). Specificare se si desidera controllare attraverso dell'inclinazione (F) o tramite la leva di controllo virtuale (L + K). Selezionare se il modello deve rispondere rapidamente o lentamente (E). Ora premete il pulsante Take Off (I) e i rotori cominciano a girare. Il modello prende ora comandi attraverso la leva d'altezza virtuale (L) e decolla. Atterrare si può in cui si tira la leva d'altezza virtuale (L) completamente verso il basso o si preme il button Landing (J). Il modello inizia a scendere autonomamente fino a quando non è atterrato. Nel frattempo é necessario continuare a controllare il modello in posizione di atterraggio desiderato. Attraverso il tasto di trimming (M, N, O) é possibile eseguire l'assetto preciso del modello. Con il tasto „Return“ (A) si torna al menu Start.

Attenzione!

Si prega di notare che la funzione Bussola/Flyback é disponibile solo tramite la radio é non tramite l'app.

ES - Software Download y instalación

1. Descargar e instalar la aplicación gratuita en su Smartphone. Inserte el soporte para el teléfono móvil en la parte superior en la antena de la emisora.
2. Encienda el modelo y la emisora y realizar el proceso binding (Pagina 4) (sólo durante el funcionamiento a través de la emisora). Abrir en su Smartphone/Tablet „Ajustes“ y activar el Wifi. Para conectar su Smartphone/Tablet con su modelo debe tener una conexión wireless con su modelo (por ejemplo, ZC-05A966). No se necesita una contraseña y se puede conectar directamente.
3. Ahora abrir la APP „F1X“ y empezar el programa con el botón „Play“.
4. Se abrirá la imagen en directo de la cámara. Fotos (A) y vídeo (B) almacenados. A través del button galería (C) en la aplicación se pueden ver los videos/fotos.

Los siguientes elementos son necesarios cuando se quiere controlar su modelo a través l'app FPV.

5. Para volar el modelo a través la aplicación es necesario primero apagar la emisora y sacar el teléfono del soporte. A continuación activar la aplicación (G).
6. Activar la función de control de altura (J). Especificar si desea controlar a través de la inclinación (F) o a través de la palanca de control virtual (K). Seleccione si el modelo tiene que responder rápidamente o lentamente (E). Ahora presione el botón Take Off (I) y los rotores comienzan a girar. El modelo ahora toma los comandos a través de la palanca de la altura virtual (L) y despegue. Atterrizar se puede a través de tirar la palanca de la altura virtual (L) completamente hacia abajo oprimir el botón Landing (J). El modelo comienza a bajar de manera autónoma hasta que ha aterrizado. Mientras tanto hay que seguir controlando el modelo a la posición de aterrizaje deseado. A través el botón de trimming (M, N, O) se puede ajustar preciso el modelo.

Atención!

Tenga en cuenta que la función de Brújula/Flyback está disponible sólo a través la emisora y no a través de la aplicación.

DE - Die Bedienung der Camara HD Pro und der dazugehörigen App entnehmen sie bitte bei der Kamera beiliegenden Anleitung.

<https://itunes.apple.com/de/app/ismart-dv/id635238395?mt=8>

<https://play.google.com/store/apps/details?id=com.icatch.ismartdv2016>

GB - The operation of the camera HD Pro and the corresponding App, please refer to the camera instructions included.

<https://itunes.apple.com/de/app/ismart-dv/id635238395?mt=8>

<https://play.google.com/store/apps/details?id=com.icatch.ismartdv2016>

FR - Pour le fonctionnement de la caméra HD Pro et l'App, veuillez vous référer aux instructions de l'appareil photo comme indiqué ci-dessous.

<https://itunes.apple.com/de/app/ismart-dv/id635238395?mt=8>

<https://play.google.com/store/apps/details?id=com.icatch.ismartdv2016>

IT - Per il funzionamento della fotocamera Pro HD e l'App, si prega di fare riferimento alle istruzioni della fotocamera come descritto di seguito.

<https://itunes.apple.com/de/app/ismart-dv/id635238395?mt=8>

<https://play.google.com/store/apps/details?id=com.icatch.ismartdv2016>

ES - Para el funcionamiento de la cámara Pro HD y la App, por favor, consulte las instrucciones de la cámara incluidos.

<https://itunes.apple.com/de/app/ismart-dv/id635238395?mt=8>

<https://play.google.com/store/apps/details?id=com.icatch.ismartdv2016>

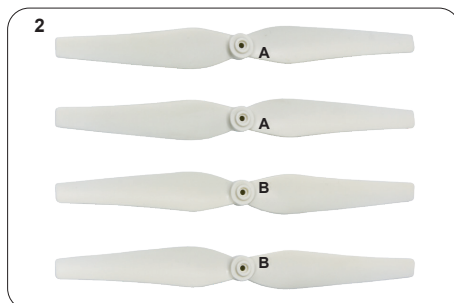
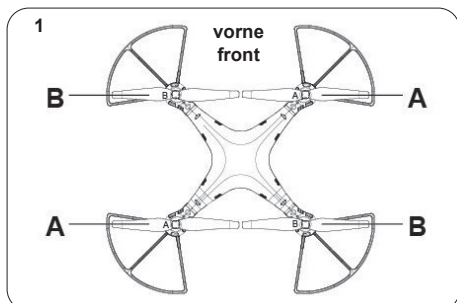

DE - Austauschen der Rotorblätter

1. Sollte ein Rotorblatt gewechselt werden, muss darauf geachtet werden das richtige Blatt an den richtigen Rotor zu montieren. Achten Sie auch darauf welches Blatt (A + B) links und rechts montiert wird!
2. Orientieren Sie sich dabei an der Abbildung (Bild 1) und den Beschriftungen oben an den Rotorblättern (Bild 2). **Bei falsch montierten Rotorblättern wird das Modell unkontrollierbar sein!**
3. Zum Tausch der Blätter ziehen Sie den Spinner ab
4. Drehen Sie den Rotorblatthalter bis die Aussparungen vor dem Sicherungsstift positioniert sind.
5. Entfernen Sie den Sicherungsstift.
6. Ziehen Sie den Spinneraufsatz von der Motorwelle ab.
- 7 + 8. Nun können Sie das Rotorblatt abziehen.

GB - Changing the rotor blades

1. If you have to change a main blade you have to pay attention of the rotor position of each main blade. The white coloured main blades are meant to the front and the black ones are meant for the rear. Also pay attention of the left and right mounting position of the blades (A + B)!
2. Take an Example on the picture (pic. 1) and the labels on the bottom of the rotor blades (pic. 2). **If you mount the main blades in wrong position the model will get out of control!**
3. Remove the spinner
4. Turn the rotor blade support until the security pin is in front of the opening
5. Remove the security pin
6. Remove the spinner support from the motor shaft
- 7 + 8. Now you are able to remove the rotor blade

FR - Echange des pales de rotor

1. Quand une pale de rotor doit être remplacée, il faut prendre soin de monter la bonne pale au rotor correct. Les pales de rotor blanc doivent être montées devant et ces noir pales de rotors en arrière. Faites attention quelle pale sera montée à gauche et laquelle à droite (A + B)!
2. Veuillez regarder attentivement l'image (image 1) et les étiquettes sur la face bas des pales de rotor (image 2). **Le modèle sera ingérable en cas des pales de rotor sont montées mal!**
3. pour pouvoir changer les pales de rotor, veuillez retirer le capuchon.
4. tournez les pales de rotor jusqu'à ce que la fente de la goupille de sécurité soit positionnée
5. retirez la goupille de sécurité
6. retirez le support du capuchon.
- 7 + 8. Vous pouvez maintenant retirer et remplacer les pales de rotor

IT - Sostituzione de la pala rotore

1. Se deve cambiare una pala del rotore, si deve assicurare di montare la pala al rotore corretto. Assicurarsi quale pala viene montata a destra e a sinistra (A + B)!
2. Orientarsi all'immagine (figura 1) e le etichette sul lato sotto delle pale del rotore (figura 2). **Se si montano le pale del rotore non correttamente, il modello sarà incontrollabile!**
3. Per sostituire le pale staccare l'ogiva.
4. Girare il supporto di rotore finché l'incavo e posizionato di fronte al perno di bloccaggio.
5. Rimuovere il perno di bloccaggio.
6. Tirare il supporto d'ogiva del albero di motore.
- 7 + 8. Ora è possibile estrarre la pala del rotore.

ES - Sustitución de la pala del rotor

1. Si tiene que cambiar una pala de rotor, debe asegurarse de que montar la pala en el rotor correcto (A + B).
2. Orientarse a la imagen (Figura 1) y las etiquetas en el bajo de las palas del rotor (Figura 2). **Asegúrese qual pala vien montada a la izquierda y qual pala en la derecha!**
3. Para cambiar las palas desenchufe el cono
4. Girar el soporte de las palas del rotor hasta que los huecos estan posicionado en frente del perno de bloqueo.
5. Remover el perno de bloqueo.
6. Extraer el soporte del cono del eje de motor.
- 7+8. Ahora es posible extraer la pala del rotor.

DE - Problembekämpfung und Lösungen

Das Modell blinkt.

- Das Modell empfängt kein Signal.
 - Überprüfen Sie ob das Modell gebunden ist und der Sender eingeschaltet ist.
- Der Akku ist nicht geladen.
 - Laden Sie den Akku.

Das Modell reagiert nicht.

- Sie sind ausser Reichweite.
 - Verringern Sie die Distanz zum Modell
- Die Senderbatterien sind zu schwach.
 - Erneuern Sie die Senderbatterien.

Die Rotoren machen ungewöhnliche Geräusche.

- Ein Rotorblatt oder Hauptzahnrad ist beschädigt.
 - Wechseln Sie das Rotorblatt / Hauptzahnrad.

Nach dem Blatt-Tausch fliegt das Modell nicht richtig.

- Die Blätter sind falsch montiert.
 - Montieren Sie die Blätter richtig.

Nach dem Laden hebt das Modell nicht ab.

- Akku oder Ladegerät sind defekt.
 - Akku oder Ladegerät ersetzen.
- Der Akku ist nicht voll aufgeladen.
 - Laden Sie den Akku immer vollständig auf.

Die Kamera blinkt und eine Aufnahme ist nicht möglich.

- Die Speicherkarte ist voll oder nicht eingelegt.
 - Bereinigen Sie die Speicherkarte bzw. legen Sie die Speicherkarte ein.

GB - Problems and solutions

The model is blinking.

- The receiver don't receive a signal.
 - Check the binding of the model and make sure that the transmitter is turned on.
- The battery are empty.
 - Fully charge the battery

The model don't recognize.

- You are out of reach.
 - Decrease the distance to the model.
- The transmitter batteries are to low.
 - Put new batteries into the transmitter.

The rotor is making strange noises.

- The rotor blade or main gear is damaged.
 - Replace the rotor / main gear.

After changing the blades the model don't flies properly.

- The blades are not installed properly.
 - Install the blades properly

The model don't rise up after charging.

- Battery or charger are damaged.
 - Replace battery or charger.
- The battery was not charged enough.
 - Always charge the battery till it is full charged.

The camera is blinking.

- The memory card is full or not inserted.
 - Emptying the memory card resp. Insert the memory card.

FR - Problèmes possibles et solutions

L'modèle clignote.

- Le modèle ne reçoit pas de signal
 - Vérifiez si le modèle est connecté et l'émetteur est mis en marche.
- L'accu n'est pas chargé.
 - Chargez l'accu toujours.

Le Modèle ne réagit pas.

- Vous êtes hors d'atteinte
 - Diminuez la distance au modèle
- Les piles de l'émetteur sont trop faibles
 - Remplacez les piles de l'émetteur.

Les rotors font des bruits inhabituels.

- Un rotor ou roue dentée principal est abîmé.
 - Remplacez la pale / roue dentée principal.

Après l'échange de pale le modèle ne vole pas correctement.

- Les pales sont montées mal.
 - Montez les pales correctement.

Le modèle ne décolle pas.

- L'accu ou le chargeur sont en panne.
 - Remplacez l'accu ou le chargeur.
- L'accu n'est pas chargé complètement.
 - Chargez l'accu toujours totalement.

La caméra clignote et une prise n'est pas possible.

- La carte de mémoire est pleine ou pas mis en place.
 - Videz la carte de mémoire et mettez la en place.

IT - Soluzione del problema

La modello lampeggia.

- Il modello non riceve alcun segnale
 - Verificare se il modello è stato fatto il binding e la radio sia accesa.
- La batteria non è caricata.
 - Caricare la batteria

Il modello non risponde.

- Siete fuori della autonomia.
 - Ridurre la distanza dal modello.
- Le batterie della radio sono deboli.
 - Cambiare le batterie della radio.

I rotori fanno rumori insoliti

- Una pala o corona centrale è danneggiata.
 - Cambiare la pala / corona centrale.

Dopo aver cambiato la pala, il modello non vola correttamente.

- Le pale sono montate non correttamente.
 - Montare le pale correttamente.

Dopo la carica, il modello non decolla.

- Batteria o caricatore sono difettosi.
 - Sostituire la batteria o caricatore
- La batteria non è completamente caricata.
 - Caricare la batteria sempre completamente

La fotocamera lampeggia e la registrazione non è possibile.

- La scheda di memoria è piena o non inserita.
 - Pulire la scheda di memoria e inserire la scheda di memoria.

ES - Solución de problemas y soluciones

La modelo parpadea.

- El modelo no recibe ninguna señal.
 - Comprobar si el modelo está echo el binding y la emisora encendida.
- La batería no esta cargada.
 - Cargar la batería.

El modelo no responde.

- Usted está fuera de su alcance.
 - Reduzca la distancia en su modelo.
- La baterías son débiles.
 - Reemplace las baterías de la emisora.

Los rotores hacen ruidos inusuales.

- Una pala o engranaje principal está dañada.
 - Cambiar la pala o engranaje principal **Después de sustituir la pala, el modelo no vuela correctamente.**

Después de la carga, el modelo no esta despegando.

- Batería o el cargador estan defectuosos.
 - Cambiar la batería o el cargador.
- La batería no esta cargada completamente. Cargar la batería siempre completamente.

La cámara parpadea y la grabación no es posible.

- La tarjeta de memoria está llena o no insertada.
 - Limpie la tarjeta de memoria y inserte la tarjeta de memoria.

DE - Ersatzteile

GB - Spare parts

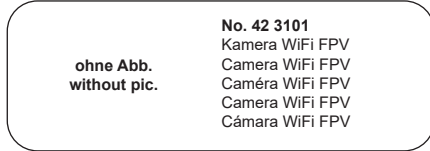
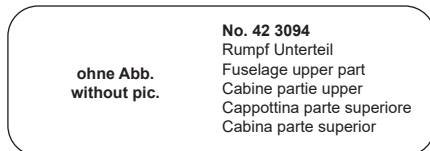

FR - Pièces détachées

IT - Pezzi di ricambio

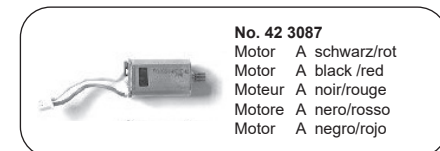

ES - Lista de repuestos

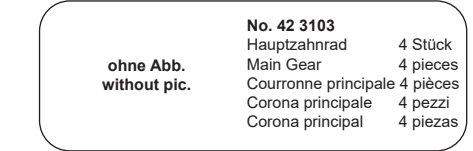
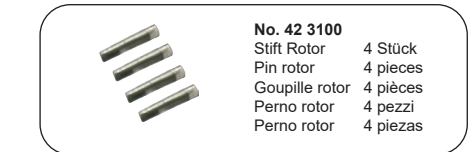
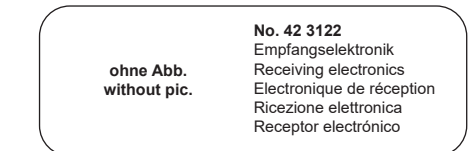
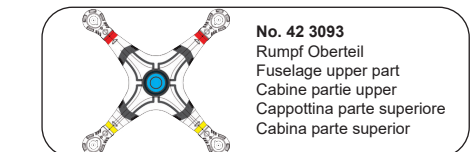
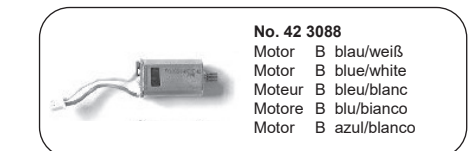

ohne Abb.
without pic.No. 42 3104
Rotorwelle
Rotor Shaft
Axe de rotor
Albero rotor
Eje de rotor

Tuning

(Version 42 2012 / 42 2013)

Full HD 1080

CAMARA FullHD PRO

8 MP Camera

action CAM

PHOTO VIDEO

WiFi

HD 1080P

water proof 30m

LCD-Display

Photo-/Video-funktion per Smartphone steuerbar
Photo/video function controllable via smartphone

DE

* Achtung.

Die Zuladung die durch das Gewicht der Camara HD Pro entsteht muss durch entfernen der Serienkamera ausgeglichen werden. Lassen Sie das Modell nach jedem Flug mit erhöhter Zuladung vor einem erneuten Einsatz ausreichend abkühlen! Die Befestigung der Kamera am Modell erfordert Geschick und entsprechendes Werkzeug. Die Camara HD Pro ist nicht über den Sender des Modells fernbedienbar.

GB

* Attention.

The load caused by the weight of the Camara HD Pro has to be compensated by removing the series camera. Let the model cool down after each flight with increased payload before using it again! The mounting of the camera on the model requires skills and appropriate tools. The Camara HD Pro is not remotely operated via the transmitter of the model.

FR

* Attention:

La charge provoquée par le poids de la caméra HD Pro doit être pondérée pour retirer l'appareil photo de la série. Après chaque utilisation, laissez l'appareil se charger suffisamment afin qu'il puisse refroidir. Le montage de cet appareil nécessite des outils et compétences appropriés. La caméra HD Pro n'est pas contrôlée à distance.

IT

* Attenzione.

Il carico causato dal peso della Camara HD Pro deve essere compensata rimuovendo la fotocamera di serie. Lasciate il modello raffreddare dopo ogni volo, con un aumento di carico prima di utilizzarlo di nuovo! Il montaggio della telecamera sul modello richiede competenze e strumenti adeguati. La Camara HD Pro non può essere controllata tramite la radio del modello.



ES

* Attenzione.

Il carico causato dal peso della Camara HD Pro deve essere compensata rimuovendo la fotocamera di serie. Lasciate il modello raffreddare dopo ogni volo, con un aumento di carico prima di utilizzarlo di nuovo! Il montaggio della telecamera sul modello richiede competenze e strumenti adeguati. La Camara HD Pro non può essere controllata tramite la radio del modello.

DE - Sicherheitshinweise

- **Bitte lesen Sie die Bedienungsanleitung und Sicherheitshinweise sorgfältig durch bevor Sie das Modell in Betrieb nehmen.**
- Dieses Gerät ist nicht dafür bestimmt, durch Personen (einschließlich Kinder) mit eingeschränkten physischen, sensorischen oder geistigen Fähigkeiten oder mangels Erfahrung und/oder mangels Wissen benutzt zu werden, es sei denn, sie werden durch eine für ihre Sicherheit zuständige Person beaufsichtigt oder erhaltenen Anweisungen, wie das Gerät zu benutzen ist.
- Der Benutzer ist im vollem Umfang für den richtigen Umgang mit dem Modell verantwortlich.
- **Achtung:**
Gefahr von Augenverletzungen! Halten Sie einen Sicherheitsabstand von 1 - 2 Meter um sich oder andere vor Verletzungen zu schützen.
- Jegliche Manipulation an der Struktur des Modells ist nicht erlaubt und führt zum sofortigen Verlust der Gewährleistung.
- Fliegen Sie in keiner Umgebung mit mehr als +45°C und weniger als 10°C.
- Setzen Sie das Modell keiner direkten Sonneneinstrahlung, hoher Luftfeuchtigkeit oder Staubeinwirkung aus.
- Achten Sie darauf, dass manche Teile am Modell heiß werden können.

Betrieb

- **Achtung!**
In einigen Ländern ist es vorgeschrieben für den Betrieb eines Modells eine spezielle Modellhalterhaftpflichtversicherung abzuschließen. Informationen hierzu bekommen Sie bei den Modellsportverbänden oder bei einer Versicherung.
- Benutzen Sie das Fluggerät **niemals** in der Nähe von Flughäfen, Bahnanlagen oder Straßen. Halten Sie immer ausreichend Abstand von den gefahrenträchtigen und besonders geschützten Bereichen.
- Betreiben Sie Ihr Modell nicht in der Nähe von Funkstationen, Hochspannungsleitungen, Transformatorkästen oder ähnlichem! Diese Einrichtungen können Funkstörungen verursachen!
- Um Unfälle zu vermeiden, fliegen Sie das Modell nie in der Nähe von Personen, Tieren oder sonstigen Hindernissen. Hände, Haare und lose Kleidung vom Rotor entfernt halten. Nicht in die Rotoren greifen!
- Setzen Sie Outdoor-Modelle nur bei gutem Wetter ein. Bei Regen, Sturm oder gar Gewitter dürfen Sie diese Modelle nicht betreiben
- Suchen Sie ein Fluggelände, das den gesetzlichen Voraussetzungen entspricht und frei von Hindernissen wie Bäumen, Häusern usw. ist.
- Aus Gründen der Sicherheit und um zufriedenstellende Flugergebnisse zu erzielen, ist auf einen ausreichend großen freien Raum (ca. 6 x 5 x 2,5 m) zu achten. Dabei muss der Raum frei von Hindernissen (Lampen, losen Gegenständen, etc.) sein. Außerdem sollte kein Luftzug vorhanden sein.
- Das Modell nicht aus großen Höhen fallen oder abstürzen lassen. Dies kann die Flugeigenschaften und die Lebenszeit des Modells beeinträchtigen.

Akkusicherheitshinweise

Durch die hohe Energiedichte (bis zu 150Wh/kg) sind die Zellen nicht ungefährlich und bedürfen einer besonderen Sorgfalt! Die Firma JAMARA schließt daher ausdrücklich jegliche Haftung für Schäden aus, die durch den fehlerhaften Umgang mit den Lithium-Polymer-Zellen entstehen.

- Bei unsachgemäßer Verwendung des Akkus besteht Brand- oder Verätzungsgefahr.
- Überladen, zu hohe Ströme, oder Tiefentladen zerstört die Zelle.
- Vor mechanischer Belastung (Quetschen, Drücken, Biegen, Bohren) schützen.
- Akkus keinesfalls öffnen oder aufschneiden, nicht ins Feuer werfen, von Kindern fernhalten.
- Behandeln Sie beschädigte oder auslaufende Akkus mit äußerster Vorsicht. Es können Verletzungen oder Schäden am Gerät entstehen.
- Akkus auf keinen Fall kurzschließen und immer auf die richtige Polung achten
- Akkus vor Hitze einwirkung über 65°C schützen, fern von heißen Teilen (z. B. Auspuff) montieren.
- Vor der Lagerung (z. B. im Winter) die Akkus laden - nicht im entladenen und nicht im vollgeladenen Zustand lagern! Bei längerer Lagerzeit sollte der Ladezustand gelegentlich kontrolliert werden.
- Der Inhalt der Zelle ist schädlich für Haut und Auge.
- Nach Hautkontakt mit viel Wasser abspülen und benetzte Kleidung ablegen.
- Nach Augenkontakt mit viel Wasser abspülen und einen Arzt konsultieren.

Sollte die Zelle sich überhitzen, aufblähen, rauchen oder brennen, darf dieses nicht mehr berührt werden. Halten Sie Sicherheitsabstand und stellen Sie geeignete Löschmittel bereit (kein Wasser Explosionsgefahr, gut trockener Sand, Feuerlöscher, Löschdecken, Salzwasser).

GB - Security instructions

- **Read the instructions and security instructions carefully before using the model.**
- This product is not intended for use by individuals (including children) with reduced physical, sensory or mental capabilities or lack of experience and / or knowledge, unless they are supervised by a person responsible for their safety and is able to give instructions about how the product should be used. Children should be supervised to ensure that they do not play with the product.
- The User is fully responsible for the correct use of the model.
- **Warning:**
Risk of eye injury! Keep a safe distance of 1 - 2 meters to yourself or others to protect against injury.
- The model should not be changed in any way, doing so will invalidate the guarantee.
- Do not fly in temperatures above + 45° C or below 10° C.
- Protect the model from strong sunlight, moisture and dust.
- Be aware that some parts of the model may get hot.

Operating

- **Attention!**
In some countries it is a legal requirement to carry third party indemnity insurance when operating a radio controlled model. Please ask your local dealer, governing body or your insurance company for details.
- **Never** use the model near an airport, railway or roads. Always keep a safe distance from potentially hazardous and specially protected areas.
- Do not operate your model near radio stations, power lines, transformer boxes or similar facilities! This can result in radio interference, causing loss of control over the model.
- It must be observed that neither persons or animals or other obstacles are within the operating environment. Keep hands, hair and loose clothing away from the rotor, not reach into the rotors.
- The Outdoor-model can only be flown in good weather. Do not fly in wind, rain or thunder storms.
- Find a place to fly which complies with any laws, and is free from obstacles such as trees, houses and / or other obstacles.
- To ensure safety and for best results, the model may only be flown in a large open room (~ 6 x 5 x 2,5 m), free of obstacles such as lights or furniture. In addition, no draft should be available.
- Do not let the model fall or crash from high height. This may affect the flight characteristics and lifetime of your model.

Safety precautions for battery

Because of the high power compactivity (up to 150 Wh/kg) the cells are quite dangerous and need special care! The company Jamara excludes explicitly, all types of liability for damages, that can occur when using the Lithium-Polymer-Cells inadequate.

- When using the battery incorrect there is a risk of getting fire or acid-injuries.
- Overcharging, too high power, or discharging at low level destroys the cell.
- Protect from mechanical stress (squeezing, pushing, bending, drilling).
- Never open or cut batteries, do not throw into fire, keep away from children.
- Handle damaged or leaking battery with care. Injuries or damages to the product can occur.
- Under no circumstance short-circuit the device and always watch out for correct polarity.
- Protect batteries from heat above 65 °C , mount away from hot objects (for example exhaust pipe).
- Before storing batteries (for example in the winter) charge the battery. Do not store in fully charged or in non charged state!
- The contents of the cell is harmful for skin and eye.
- If the content comes into contact with skin, clean with plenty of water and take off moisted clothes.
- If the content comes into contact with the eyes, clean with plenty of water and consult a doctor.

If the cell overheats, swells, burns or smoke is coming from it, do not touch it under any circumstances. Keep away in a safe distance and prepare adequate extinguishing agents such (No water explosion, well dry sand, fire extinguishers, fire blanket, salt water).

FR - Consignes de sécurité

• Veuillez lire attentivement la notice et sécurités d'utilisation avant d'utiliser!

- Ce dispositif n'est pas destiné à être utilisé par des personnes (y compris les enfants) dont les capacités physiques, sensorielles ou mentales ou manque d'expérience et / ou les connaissances pour être, sauf s'ils sont surveillés par une personne responsable de leur sécurité ou reçu des instructions sur la façon dont l'appareil doit être utilisé. Les enfants doivent être surveillés pour s'assurer qu'ils ne jouent pas avec l'appareil.
- L'utilisateur prend la responsabilité entière du correct manieement du modèle.
- **Attention:**
Risque de blessures à l'oeil! Distance de sécurité d'au moins 1 à 2 mètres à eux-mêmes ou d'autres protégent contre les blessures.
- Manipulez les éléments endommagés avec énormément de précautions. Des brûlures acides ou des dommages sur l'appareil. Sont à craindre.
- Ne volez pas si l'air ambiant fait plus de +45°C ou moins de 10°C.
- N'exposez jamais votre modèle directement dans les rayons du soleil, ne l'utilisez pas par temps avec humidité relative élevée ou dans un endroit plein de poussière.
- Attention, certaines pièces de votre modèle peuvent chauffer.

Mise en marche

• Attention !

- Dans quelques pays il est nécessaire de souscrire à une assurance spéciale si vous souhaitez utiliser des modèles réduits. Pour avoir plus d'informations à ce sujet, veuillez vous adresser au club de modèles réduits le plus proche ou un organisme d'assurance.
- N'utilisez **jamais** votre modèle volant dans les environs d'un aéroport, installations de chemins de fer ou de routes. Gardez toujours une distance suffisante par rapport aux zones de dangers ou protégées.
 - N'utilisez jamais votre modèle dans les environs de stations d'émissions, lignes à haute tensions, transformateurs ou équi valent! Ces installations peuvent provoquer des perturbations et entraîner la perte du contrôle de votre modèle ou même du modèle lui-même!
 - Aucune personne, aucun animal ou autre obstacle ne doivent se trouver dans l'espace de fonctionnement de modèle. Gardez les mains, cheveux et vêtement à bonne distance des parties en rotations, pas la main dans les rotors.
 - N'utilisez votre modèle outdoor que par temps ensoleillé. Surtout pas s'il pleut, s'il y a beaucoup de vent ou lors d'un orage.
 - Choisissez un terrain répondant aux exigences des textes de lois en vigueur pour faire évoluer votre modèle et libre de tout obstacle comme par exemple arbres ou maisons etc.
 - Pour des raisons de sécurités et afin de profiter pleinement du plaisir en vol, veuillez toujours utiliser votre modèle dans un endroit ayant suffisamment de place (~ 6 x 5 x 2,5 m) pour évoluer. Pour cela il est conseillé d'avoir le moins d'obstacles possibles (lampes, bibelots,...) pouvant être fatal pour votre modèle. Uniquement utiliser à l'intérieur, à l'abri des courants d'air.
 - Ne pas laisser tomber le modèle de hauteurs élevées; ceci pourrait limiter les qualité de vol et la durée de vie du modèle.

Consignes de sécurité de la accu

De part leur énorme densité énergétique (jusqu'à 150Wh/Kg), les éléments Lithium ne sont pas sans dangers et nécessitent un soin accu! De ce fait, la société Jamara décline toute garantie pour les dégâts qui peuvent résulter d'une utilisation non conforme des éléments Lithium.

- Une utilisation non conforme peut déclencher un incendie ou des brûlures acides.
- Surcharge, des courants trop élevés ou une trop grande décharge détruisent les éléments.
- Protégez les éléments contre des chocs mécaniques (pincement, pression, torsion, perçage).
- N'ouvrez ou ne découpez en aucun cas les accus, ne les jetez pas dans le feu, et tenez les à bonne distance des enfants.
- Manipulez les éléments endommagés avec énormément de précautions. Des brûlures acides ou des dommages sur l'appareil. Sont à craindre.
- Ne court-circuitez en aucun cas les accus et veuillez à toujours respecter la bonne polarité.
- Protégé les accus d'une température au-dessus de 65°C et éloignez ceux-ci de corps chauffants (par ex.: pots d'échappements).
- Chargez les accus avant stockage (par ex.: en inverses). Ceux-ci ne doivent pas être ni dans un état déchargé ni pleinement chargé.
- Le contenu des éléments est très dangereux pour les yeux et peau.
- Après un contact avec la peau, rincez la zone avec beaucoup d'eau et enlevez les vêtements touchés.
- Après un contact avec les yeux, rincez avec beaucoup d'eau et consultez un médecin.

Si les éléments venaient à surchauffer, gonfler ou prendre feu, il ne surtout plus les toucher. Tenez-vous à bonne distance de celles-ci et cherchez un extincteur adapté (Pas l'eau (risque d'explosion), ainsi le sable sec, extincteur, l'eau salée).

IT - Istruzioni per la sicurezza

• Vi preghiamo di leggere attentamente le istruzioni e Istruzioni per la sicurezza prima di usare il modello.

- Questo prodotto non è destinato ad essere utilizzato da persone (bambini compresi) con capacità fisiche limitate, con limitazioni sensoriale o mentali oppure mancanza di esperienza e/o di conoscenza. A meno che siano sorvegliate da una persona responsabile della loro sicurezza o ricevano istruzioni su come usare il prodotto in modo corretto. Bambini devono essere supervisionati per assicurare che non giocano con l'apparecchio.
- L'utente è responsabile in pieno per il corretto utilizzo del modello.
- **Attenzione:**
Rischio di lesioni agli occhi! Distanza di sicurezza di 1 - 2 metri per sé o per altri protezione contro eventuali lesioni. Vola il modello mai in prossimità di persone.
- Ogni modifica alle parti di un kit ne annulleranno la garanzia.
- Non volate con temperature superiori a 45°C e meno di 10°C.
- Non usate il modello direttamente ai raggi solari, ambienti troppo umidi, polverosi o troppo soleggiati.
- Assicurarvi che alcune parti del modello possono essere caldi.

Funzionamento

• Attenzione!

- In molti Paesi l'impiego di modelli radiocomandati richiede una assicurazione obbligatoria. Informatevi perciò presso il vostro assicuratore o presso il vostro negoziante di fiducia.
- Non utilizzare **mai** l'unità di volo nelle vicinanze di aeroporti, ferrovie o stazioni ferroviarie e strade. Mantenere sempre una distanza di sicurezza adeguata dalle zone potenzialmente pericolose o di alta protezione.
 - Non usate il modello nelle vicinanze di stazione radio, linea di alta tensione, casse di trasformazione oppure simile. Queste installazioni causano disturbi frequenza che portano alla perdita del controllo fino alla perdita del modello!
 - Nel luogo di funzionamento non devono essere presenti persone o animali né ostacoli di alcun tipo. Tenete mani, capelli e parti svolazzanti lontane dalle pale in rotazione, non toccare i rotori.
 - Evitate di volare con vento forte, pioggia o temporale.
 - Volate sempre in aree libere legalmente autorizzate, lontane da case, alberi e/o altri ostacoli.
 - Fate volare il vostro modello lontano da ostacoli ed in uno spazio (~ 6 x 5 x 2,5 m) abbastanza grande da evitare che il modello possa scontrarsi con ostacoli che lo danneggerebbero. Utilizzare esclusivamente in ambiente interno privo di correnti d'aria.
 - Non lasciate che il modello precipita di una grande altezza. Questo può influenzare le caratteristiche di volo e la durata del modello.

Sicurezza della batteria

Dovuto al grande carico energetico (fino a 150 KW/h le batterie Litio non vanno sottovalutate e prese alla leggera, ma richiedono una particolare cura. Per questo JAMARA e.K. declina ogni responsabilità sull'impiego di queste batterie e dai danni che potrebbero derivare dal loro utilizzo.

- Un uso non appropriato di queste batterie può provocare incendi. E relative ustioni.
- I sovraccarichi ad alta intensità o le scariche profonde possono danneggiarle.
- Evitate le sollecitazioni meccaniche (schiacciare, piegare, forare.)
- Non aprite, non gettate nel fuoco e non lasciate vicino ai bambini
- Manipolate con molta attenzione le batterie danneggiate o con perdita di liquido. Possono causare danni alle apparecchiature
- Non cortocircuitatele e verificate sempre che la polarità sia corretta.
- Verificate che non sorpassino mai i 65°C e non montatele vicino a fonti di calore (tubi di scarico dei motori o simili)
- Prima di metterle via per una sosta nel loro impiego, caricatele solo a metà. Non conservatele mai a pieno carico. Durante il periodo di conservazione controllatele periodicamente.
- Il liquido contenuto nelle batterie è dannoso per la pelle e per gli occhi.
- In caso di contatto con gli occhi, lavate abbondantemente con acqua e consultate il medico.
- In caso di contatto con la pelle, lavate con acqua e togliete immediatamente i vestiti che si siano.

In caso che il pacco batterie si dovrebbe riscaldare troppo rapidamente, gonfiarsi, fumare o prendere fuoco non la prendete nelle mani e non toccatela. Mantenele a distanza di sicurezza e in caso di incendio, spegnerla con polvere antifuoco oppure con sabbia (No, acqua, pericolo di esplosione, sabbia asciutta, estintore, coperta anti incendio, acqua di mare).

ES - Seguridad

Lea atentamente las instrucciones y seguridad antes de poner el modelo en funcionamiento!

- Es producto no es para personas (incluidos niños) con discapacidad física, mental y sensorial. O ninguna experiencia ni conocimiento, a menos que vayan acompañados de un responsable o recibir instrucciones ¿Cómo se debe usar. Los niños deben ser supervisados para asegurarse de que no te metas con el producto.
- El usuario es responsable en su totalidad para el uso correcto del modelo.
- Precaución: peligro de lesiones en los ojos! Distancia de seguridad mínima de 1-2 metros a sí mismos o a otros protegen contra lesiones.
- Se prohíbe cualquier modificación de la estructura del modelo ya que anulará la garantía inmediatamente.
- Nunca vuele en entornos donde la temperatura sea superior a +45° o inferior a 10°C.
- No exponga el modelo a los rayos solares directos, a altos índices de humedad o entornos muy polvorientos.
- No olvide que muchas piezas del modelo pueden calentarse.

Operación

¡Atención!

En algunos países es imprescindible suscribir una póliza de seguros especial con cobertura para la práctica del aeromodelismo. Encontrará más información sobre esto en su club local o contactando con una aseguradora.

- **Nunca** utilizar el aparato de vuelo cerca de los aeropuertos, ferrocarriles o carreteras. Mantenga siempre una distancia segura de las áreas potencialmente peligrosas y especialmente protegida.
- No haga funcionar su modelo en las proximidades de las estaciones de radio, líneas eléctricas, cajas de transformadores, o como! Esto significa que puede la interferencia de radio principal causa la pérdida de control sobre el modelo!
- En el entorno de funcionamiento no deben haber personas, animales ni otros obstáculos. Mantenga las manos y el cabello lejos del rotor, no introduzca las manos en los rotores.
- Utilice el modelo outdoor solo cuando las condiciones atmosféricas sean Buenas. No debería utilizar el modelo si llueve, hay tormentas o se prevén malas condiciones atmosféricas.
- Busque un espacio abierto, que cumpla con la normativa vigente, y libre de obstáculos como árboles, edificios y/o otros obstáculos.
- Para garantizar la seguridad, se debe volar en las divisiones (~ 6 x 5 x 2,5 m) amplias y sin obstáculos, como lámparas y muebles. Use el modelo sólo en un interior sin corriente de aire.
- No deje que el modelo cae desde una gran altura. Este puede afectar a las características de vuelo y la duración del modelo.

Seguridad de la batería

¡Debido a su densidad energética (hasta 150Kw/Kg.), los elementos no son inofensivos y necesitan de unos cuidados mínimos!. La empresa Jamara e. K., de manera explícita, declina cualquier responsabilidad sobre los daños causado o derivados, por un manejo erróneo de las baterías Litio.

- Una utilización inapropiada conlleva riesgo de lesiones y/o incendios.
- Los elementos se dañarán por sobrecargas, corrientes muy altas, o descargas profundas.
- Proteja las baterías de golpes, dobleces, perforaciones, tensiones, etc.
- Bajo ningún concepto las abra o corte, no las arroje al fuego, manténgalas lejos del alcance de los niños.
- Si están oxidadas o pierden electrolitos, manéjelas con mucho cuidado. Pueden estropear el dispositivo o causarle lesiones.
- Nunca las cortocircuite, respetando en todo momento la polaridad.
- No permita que se calienten a más de 65°C, aléjelas de partes calientes (P. Ej., la salida del escape).
- Cárguelas antes de guardarlas (p.ej., en invierno) - ¡No las guarde descargada ni tampoco a plena carga! Controle regularmente el nivel de carga durante los periodos de almacenamiento prolongados.
- El contenido de los elementos es dañino para la piel y los ojos.
- Si entra en contacto con la piel, lávese con agua y quítese la ropa usada.
- En contacto con los ojos, enjuáguese con abundante agua y visite al médico.

En caso de sobrecalentamiento de la batería, o cuando se infla, humea o empieza a quemarse, ya no debe tocarse de ningún modo. Por favor mantenga una distancia de seguridad y ponga a disposición agentes para extinción adecuados (No hay peligro de explosión en el agua, arena seca, extintores, mantas, agua salada).



DE - Entsorgungshinweise

Batterien und Akkumulatoren dürfen nicht im Hausmüll entsorgt werden sondern müssen getrennt entsorgt werden. Sie sind verpflichtet, Altbatterien der fachgerechten Entsorgung (getrennte Sammlung) zuzuführen. Nach Gebrauch können Sie Batterien unentgeltlich im Handelsgeschäft zurückgeben. Nachdem Batterien Stoffe enthalten, die reizend wirken, Allergien auslösen können oder hochreaktiv sind, ist die getrennte Sammlung und ordnungsgemäße Verwertung wichtig für die Umwelt und Ihre Gesundheit. Sofern die Batterien unterhalb der durchgestrichenen Abfalltonne auf Rädern mit einem chemischen Zeichen Hg, Cd oder Pb gekennzeichnet ist, bedeutet dies, dass diese mehr als 0,0005 % Quecksilber (Hg), mehr als 0,002 % Cadmium (Cd) oder mehr als 0,004 % Blei (Pb) enthält.

GB - Disposal restrictions

Batteries and accumulators must not be disposed of in domestic waste. You are obliged to dispose of batteries (separate collection) appropriately. After use you can return batteries free of charge to the retail store. As batteries contain substances that can be irritant, can cause allergy and are highly reactive, separate collections and proper recycling is important to the environment and to your health. If the batteries are marked with a chemical symbol Hg, Cd or Pb below the crossed-out waste bin on wheels it refers to that more than 0.0005% of mercury (Hg), more than 0.002% of cadmium (Cd) or more than 0.004% Lead (Pb) is included.

FR - Consignes de recyclage

Les piles et les accumulateurs ne doivent strictement pas être jetés avec les ordures ménagères, mais doivent être jetés séparément. Vous êtes tenues de déposer vos piles usagées dans les centres communaux de collecte (collecte sélective). Après tout utilisation, vous avez la possibilité de retourner vos piles gratuitement chez des commerçants. Dès lors que les piles contiennent des substances qui peuvent causer des irritations et pouvant provoquer des allergies, il est recommandé d'effectuer la collecte et le recyclage comme recommandé, ce qui est très important pour l'environnement et votre santé. Dans la mesure où vous visualiser un symbole de poubelle avec roulettes et une croix, mis en évidence avec un symbole chimique Hg, Cd ou Pb, cela signifie que ces piles contiennent plus de 0,0005% de mercure (Hg), plus de plus de 0,002% de cadmium (Cd), ou plus de 0,004% de plomb (Pb).

IT - Istruzioni per lo smaltimento

Batterie e gli accumulatori non devono essere smaltiti nei rifiuti domestici, ma devono essere smaltiti separatamente. Siete obbligati di eseguire lo smaltimento professionale delle batterie vecchie (raccolta differenziata). È possibile devolvere le batterie dopo l'uso gratuitamente nelle attività commerciali. Dato che le batterie contengono delle sostanze, che provocano irritazione, possono causare allergie o sono altamente reattivi, la raccolta differenziata e il riciclaggio sono importanti per l'ambiente e la sua salute. Se le batterie, a disotto del "bidone a ruote cancellato" sono segnati con un simbolo chimico Hg, Cd o Pb, significa che questi contengono più di 0,0005 % Mercurio (Hg), più di 0,002 % Cadmio (Cd) o più di 0,004 % Piombo (Pb).

ES - Notas sobre el reciclado

Baterías y acumuladores no deben desecharse en la basura doméstica, pero se deben desechar de forma separada. Usted está obligado, a realizar la eliminación profesional de las baterías viejas (recogida selectiva). Es posible devolver las baterías después de su uso de forma gratuita en las actividades comerciales. Dado que las baterías contienen sustancias que causan irritación, pueden causar alergias o son altamente reactivos, la recogida selectiva y el reciclaje son importantes para el ambiente y su salud. Si las baterías, por debajo del "bidón con ruedas borrado" están marcados con un símbolo químico, Hg, Cd o Pb, significa que contiene más de un 0,0005 % de Mercurio (Hg), más de 0,002 % de Cadmio (Cd) o más de 0,004 % de Plomo (Pb).

CZ - Informace týkající se likvidace

Baterie a akumulátory se nesmí vyhazovat spolu s komunálním odpadem, ale je nutné je likvidovat zvlášť. Uživatel je povinen likvidovat použité baterie v souladu s předpisy (samostatný sběr odpadů). Po použití je možné baterie zdarma odevzdat v obchodě. Baterie obsahují látky, které působí dráždivě, mohou způsobit alergické reakce a jsou velmi reaktivní, proto je samostatný sběr a využití v souladu s předpisy velmi důležité pro životní prostředí a Vaše zdraví. Pokud baterie, pod přeškrtnutým odpadkovým košem na kolečkách, jsou označeny chemickým symbolem Hg, Cd nebo Pb, to znamená, že obsahují více než 0,0005% rtuti (Hg), více než 0,002% kadmia (Cd) nebo více, než 0,004 % olova.

PL - Informacje dotyczące utylizacji

Baterii i akumulatorów nie wolno wyrzucać z odpadami z gospodarstw domowych lecz należy usuwać je oddzielnie. Użytkownik jest zobowiązany do usuwania zużytych baterii zgodnie z przepisami (oddzielna zbiórka odpadów). Po zużyciu można zwrócić baterie nieodpłatnie w sklepie. Baterie zawierają substancje które działają drażniąco, mogą wywoływać alergię i są wysoce reaktywne, dlatego oddzielna ich zbiórka i ich wykorzystanie zgodnie z przepisami są ważne dla środowiska i Państwa zdrowia. Jeżeli baterie, poniżej przekreślonego kosza na odpady na kółkach, oznaczone są znakiem chemicznym Hg, Cd lub Pb, oznacza to, że zawierają one więcej niż 0,0005% rtęci (Hg), więcej niż 0,002% kadmu (Cd) lub więcej niż 0,004% ołowiu.

NL - Informatie over de afvalverwerking

Batterijen en accu's mogen niet met het gewone huisvuil weggegooid worden, maar moeten apart worden verwijderd. De eindgebruiker moet de gebruikte batterijen in overeenstemming met de procedures ontdoen (gescheiden inzameling van afval). Na gebruik kan de batterij kosteloos in de winkel worden teruggegeven. De batterijen bevatten stoffen die irriterend zijn, kunnen allergieën veroorzaken en zijn zeer reactief, moeten om die reden afzonderlijk worden ingezameld en in overeenstemming met de bepalingen betreffende het milieu en de gezondheid worden gebruikt. Wanneer de batterijen onder het symbool van de doorkruiste afvalbak met wielen, met chemisch symbool Hg, Cd en Pb zijn gemarkeerd, geeft dat aan dat ze meer dan 0,0005% kwik (Hg), meer dan 0,002% cadmium (Cd) of meer dan 0,004% lood bevatten.

SK - Informácie týkajúce sa likvidácie

Baterie a akumulátory sa nesmú vyhazovať spolu s komunálnym odpadom, ale je nutné ich likvidovať zvlášť. Užívateľ je povinný likvidovať použité batérie v súlade s predpismi (samostatný zber odpadov). Po použití je možné batérie zadarmo odovzdať v obchode. Batérie obsahujú látky, ktoré pôsobia dráždivo, môžu spôsobiť alergické reakcie a sú veľmi reaktívne, preto ich samostatný zber a využitie v súlade s predpismi sú dôležité pre životné prostredie a Vaše zdravie. Ak batérie, pod přeškrtnutým odpadkovým košom na kolieskach, sú označené chemickou značkou Hg, Cd alebo Pb, to znamená, že obsahujú viac ako 0,0005 % ortuti (Hg), viac, ako 0,002 % kadmia (Cd) alebo viac, ako 0,004 % olova.



DE - Entsorgungshinweise

Elektrogeräte dürfen nicht im Hausmüll entsorgt werden, sondern müssen getrennt entsorgt werden. Sie sind verpflichtet, die Batterien – wenn möglich – herauszunehmen und das Elektrogerät bei den kommunalen Sammelstellen abzugeben. Sollten sich personenbezogene Daten auf dem Elektrogerät befinden, müssen diese von Ihnen selbst entfernt werden.

GB - Disposal restrictions

Electrical appliances must not be disposed of in domestic waste and must be disposed of separately. You are obliged to take out the batteries, if possible, and to dispose of the electrical equipment at the communal collection points. Should personal data be stored on the electrical appliance you must remove them by yourself.

FR - Consignes de recyclage

Les appareils électriques ne doivent strictement pas être jetés dans les ordures ménagères, mais doivent être jetés séparément. Vous êtes tenues – dans la possibilité – de déposer vos piles et appareils électriques dans les centres communaux de collectes. Si des informations personnelles sont présents sur les appareils électriques, celles-ci doivent être retirés par vous-même avant tout élimination du produit.

IT - Istruzioni per lo smaltimento

Apparecchi elettrici non devono essere smaltiti nei rifiuti domestici, ma devono essere smaltiti separatamente. Siete obbligati di rimuovere le batterie e portare l'apparecchio elettrico vecchi ai punti di raccolta comunali. Qualora ci sono dati personali sul apparecchio elettrico, devono essere rimossi da voi stessi.

ES - Notas sobre el reciclado

Aparatos eléctricos no pueden desecharse en la basura doméstica, pero se deben desechar de forma separada. Usted está obligado, a quitar las baterías y llevar los aparatos eléctricos viejos en los puntos de recogida comunales. En caso de que hay datos personales en el aparato eléctrico se deben remover de usted mismo.

CZ - Informace týkající se likvidace

Elektrická zařízení se nesmí vyhazovat spolu s komunálním odpadem, ale musí být likvidována zvlášť. Uživatel je povinen – pokud je to možné – odstranit baterii a odevzdat elektrické zařízení do sběru odpadů. Pokud se na zařízení nacházejí osobní údaje, ty je nutné odstranit samostatně.

PL - Informacje dotyczące utylizacji

Urządzeń elektrycznych nie wolno wyrzucać ze śmieciami z gospodarstw domowych, lecz należy usuwać je oddzielnie. Użytkownik jest zobowiązany – jeżeli jest to możliwe – do wyciągnięcia baterii oraz do oddania urządzenia elektrycznego w komunalnym punkcie zbiórki odpadów. Jeżeli na urządzeniu znajdują się dane osobowe, wtedy należy usunąć je samodzielnie.

NL - Informatie over de afvalverwerking

Elektrische apparatuur mag niet met het gewone huisvuil weggegooid worden, maar moet apart worden verwijderd. De eindgebruiker is verplicht – indien mogelijk – om de accu te verwijderen en elektrische apparatuur naar stedelijk afvalinzameling te leveren. Staan op het apparaat de persoonlijke gegevens dan moeten ze zelfstandig worden verwijderd.

SK - Informácie týkajúce sa likvidácie

Elektrické zariadenia sa nesmú vyhazovať spolu s komunálnym odpadom, ale musia byť likvidované zvlášť. Užívateľ je povinný – ak je to možné – odstrániť batériu a odovzdať elektrické zariadenie do zberu odpadov. Ak sa na zariadení nachádzajú osobné údaje, tie je nutné odstrániť samostatne.

DE - Servicehändler

FR - Revendeur de service

ES - Servicio asistencia

GB - Service centre

IT - Centro assistenza

Reitter Modellbau Versand

Patricia Reitter

Degerfeldstrasse 11
DE-72461 Albstadt

Tel +49 (0) 7432 9802700
Fax +49 (0) 7432 2009594

Mail info@modellbauversand.de
Web www.modellbauversand.de

DE

Mooser T-Trade

Thomas Mooser

Bürgermeister-Koch-Str. 32a
DE-82178 Puchheim

Tel +49 (0) 89 1792 9867
Fax +49 (0) 89 1792 9869

Mail info@mooser-t-trade.de
Web www.mooser-t-trade.de

DE

JAMARA e.K.

Am Lauerbühl 5
DE-88317 Aichstetten

Tel +49 (0) 7565 9412-0
Fax +49 (0) 7565 9412-23

Mail info@jamara.com
Web www.jamara.com

EU

Modellbau Zentral

Peter Hofer

Bresteneggstrasse 2
CH-6460 Altdorf

Tel +41 79 429 62 25
Mobil +41 41 870 02 13

Mail info@modellbau-zentral.ch
Web www.modellbau-zentral.ch

CH

PenTec s.r.o.

Distributor Jamara for Czech Republic and Slovakia

Veleslavínská 30/19
CZ-162 00 Praha 6

Tel +420 235 364 664
Mobil +420 739 075 380

Mail servis@topdrony.cz
Web www.topdrony.cz

CZ

Viva-net d.o.o.

Distributor Jamara for Croatia

Ante Topic - Mimare 8
HR-10000 Zagreb-Susedgrad

Mail info@viva-net.hr
Web www.viva-net.hr

HR

Nettrade Kft.

Distributor Jamara for Hungary

1033 Budapest, Hévízi út 3/b

Tel +36 30 664 3835

Mail ugyfelszolgalat@kreativjatek.hu

HU